

好古日錄

好古日錄序

好古之情夫人所同也然異事奇
品採錄集成已難矣至於搜南故
家舊物或阻于方域或拘于事牽
遂不得如其意焉若藤子冬此
編其所輯錄異事奇品森然羅列
固非一朝一夕所能得也好古之

薦用心之切可謂勤矣是雖夫人
所同考豈復夫人所能為哉頃者
欲梓以傳同好余受而讀之遂書
簡端乎爾

寬政丙辰孟春下浣日

藤原資同識

好古日錄目錄

一	秦璽	四九
三	親魏倭王印	五六
五	不動倉印	五六
七	古錢	五六
九	石敢當	五八
十一	石人 石室	五三
十三	碑	五元
十五	古竹簡	五三
十七	古本 <small>尙書 詩經 又素本 御註孝經 孟子 又</small>	五二
十八	山口本 <small>論語疏 又集解 春秋左子傳 蒙求 古文孝經 又</small>	五二
二十	古刻柳韓文	五五
二十二	舊本家傳	五五
二十四	正保帝御點四子	五七
二十六	孟子	五七
二十八	古曆本 <small>國字 活字 片假名</small>	五八
三十	曆日異同	五八
三十二	解文	五九
三十四	回狀	五九
二	漢委奴國王印	四九
四	關羽印	五六
六	崇福寺造寺司印	五六
八	南廷 灰吹銀	五八
十	古瓦文字	五八
十二	石人	五三
十四	淳化閣帖	五元
十六	古文	五二
十九	活字水鏡	五五
二十一	活字神代紀	五五
二十三	逸書	五五
二十五	四書 小學	五七
二十七	活字年中行事	五八
二十九	安南曆日	五八
三十一	書皮	五九
三十三	手印	五九
三十五	花押	五九

三十六	手繼	五〇	三十七	料紙 車雙紙	五〇
三十八	飛白花押	五〇	三十九	梵字花押	五〇
四十	牛玉	五〇	四十一	唐人眞蹟	五〇
四十二	省畫	五〇	四十三	委倭和通用	五〇
四十四	藤字	五〇	四十五	六立習	五〇
四十六	片假名	五〇	四十七	周尺	五〇
四十八	晋前尺	五〇	四十九	小尺	五〇
五十	古尺	五〇	五十一	弓	五〇
五十二	古斗	五〇	五十三	又	五〇
五十四	上世食器	五〇	五十五	クツ形ノ餅	五〇
五十六	ハクムカシ	五〇	五十七	十徳	五〇
五十八	アミ衣	五〇	五十九	鶴鱈	五〇
六十	古錦	五〇	六十一	金欄 金段 諸錦	五〇
六十二	籠目鈔	五〇	六十三	條布	五〇
六十四	氈毯	五〇	六十五	紫奪緋	五〇
六十六	退紅	五〇	六十七	小葵	五〇
六十八	鳥襷鳥	五〇	六十九	古花様	五〇
七十	古琴	五〇	七十一	鑄劍 鉞鋒	五〇
七十二	印櫃	五〇	七十三	絲蓆車	五〇
七十四	鴨毛屏風	五〇	七十五	書翰屏風	五〇

七十六	歷世古物	五五	七十七	歷世文書	五六
七十八	延元後五十年間遺器	五七	七十九	不知年世古器	五七
八十	無名古器	五八	八十一	制札寸法	五九
八十二	界牌	五九	八十三	茶匙	五〇
八十四	碁子	五〇	八十五	雜器	五〇
八十六	檀紙	五〇	八十七	宿紙	五一
八十八	各色紙	五一	八十九	染紙	五一
九十	錦花鳥	五一	九十一	蝶鳥	五一
九十二	叭畫	五二	九十三	スナガン	五二
九十四	玉石	五三	九十五	字	五三
九十六	和歌彌多弗利	五三	九十七	踏印	五三
九十八	嗚呼	五四	九十九	稱唯	五四
百	織簾	五四	百一	驅儼詞	五五
百三	スバ	五五	百四	俗語	五五
百六	葉月	五五	百七	韓語	五六
百九	新羅年號	五九	百十	爲客置簿	五〇
百十二	淺間山	五〇	百十三	鞅鞆	五〇
百十五	大和眞吉	五一	百十六	岩佐又兵衛	五一
百十八	絶伎	五二	百十九	相感	五二
			百一	炎上	五五
			百二	吉凶	五五
			百五	方頭	五五
			百八	新羅寫佛經	五九
			百十一	假貨裘具	五〇
			百十四	憲滑宅	五一
			百十七	伊孚九	五一

好古日錄

左京 藤原貞幹 著

〔二〕 秦璽 向巨源傳本

重

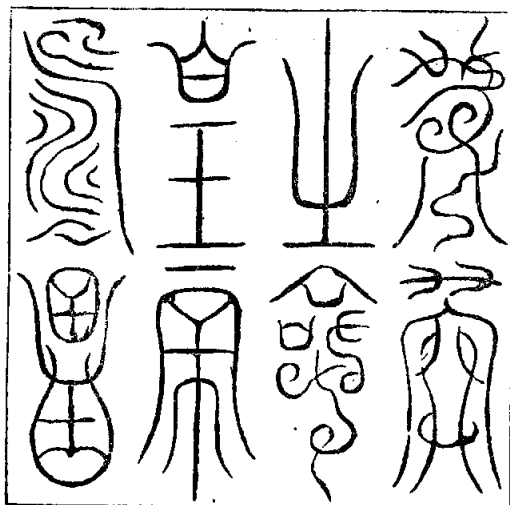

受天

之命

皇帝

壽昌

(寫縮二ノ分三部全影印)

右圖文。按集古印格云。其文玄妙。淳古無過於此。雖龍飛鳳舞。不足擬其勢。摸印之祖也。

重二

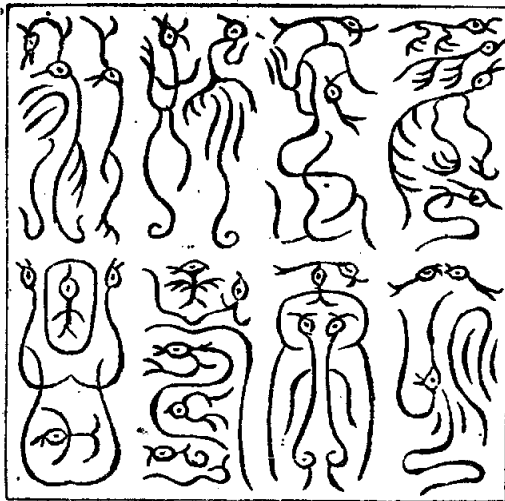

受命

于天

既壽

永昌

璽三

蔡仲平傳本

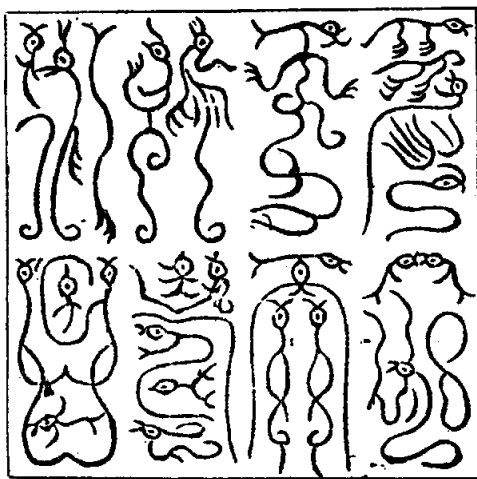

釋音

同前

右二璽文。本只一器。緣傳摸字畫不同。形勢大小有異同。併刻。亦疑以傳疑之意也。按集古印格序云。秦取趙氏藍田玉。命丞相李斯。作魚鳥之形。刻爲璽。文曰。受命于天。既壽永昌。歷代傳之爲國寶。

右古法帖所載。零本帖名不傳。俟後考。

又

向巨源傳本

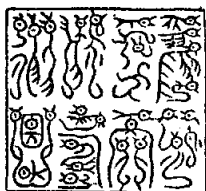

受命於天
永昌既壽

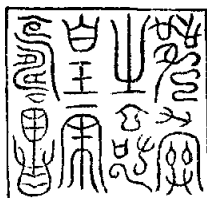

受天之命
皇帝壽昌

蔡仲平傳本

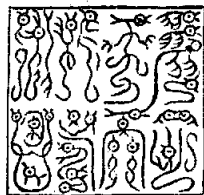

受命
於天
永昌

秦璽螭鈕



右首璽向巨源傳本二璽三璽。蔡仲平傳本周圍方四寸。璽七寸。鈕蟠螭向本較蔡本大一分许。
右縮本宣和集古印史所載。

又

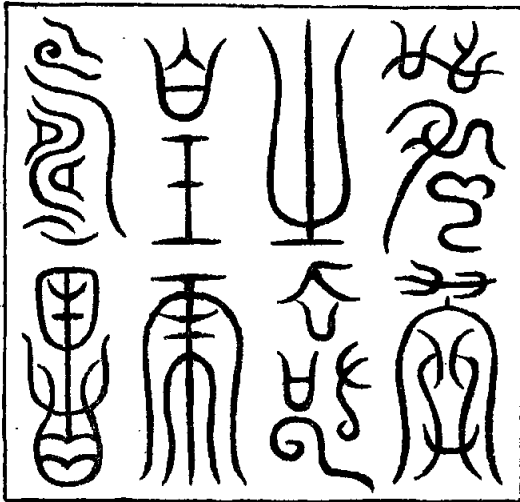

受天

之命

皇帝

壽昌

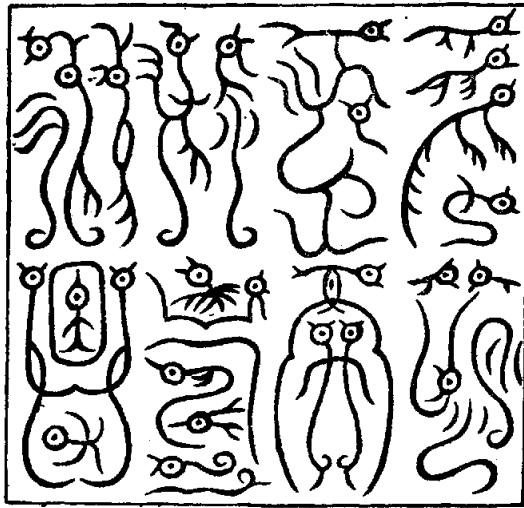

永昌

既壽

于天

受命

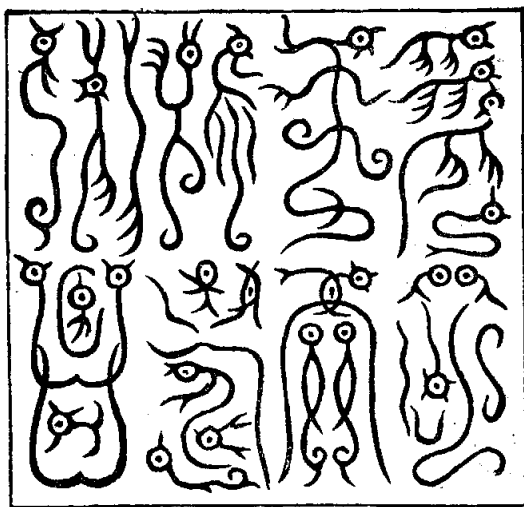

釋音
同前

右甘錫印譜所載

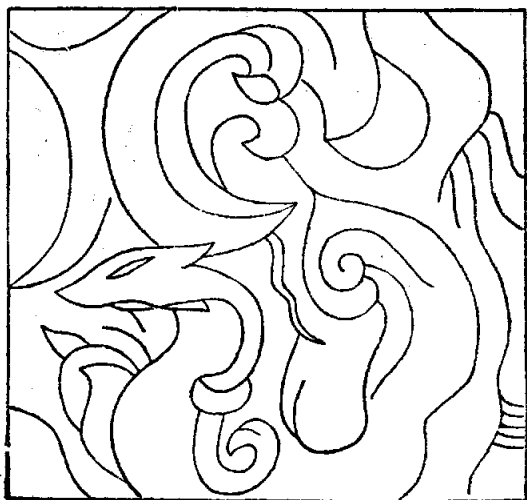

螭鈕

又

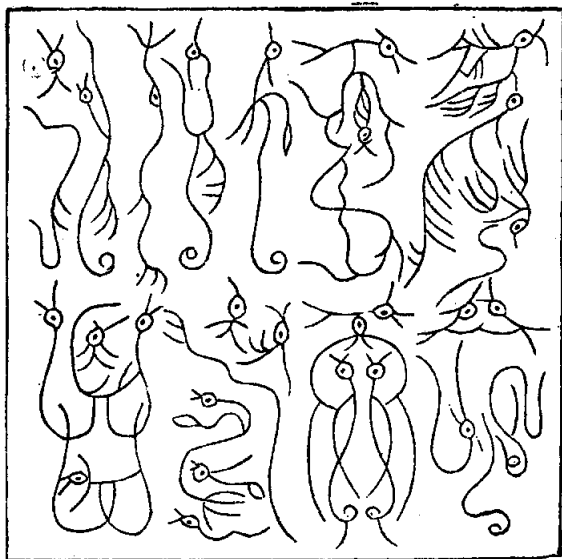

向巨源本

永昌

既壽

于天

受命

蔡仲平本

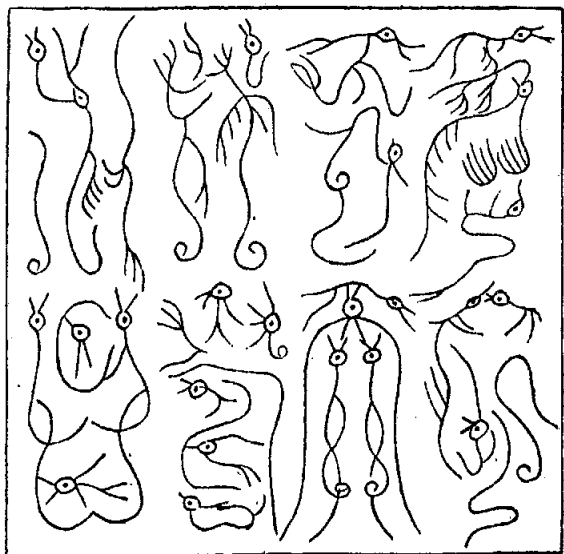

釋文
同前

尙功云。二璽文本只一器。緣傳摸字畫不同。形制大小有異同之。併刻之。亦疑以傳疑之意也。

畢景儒本

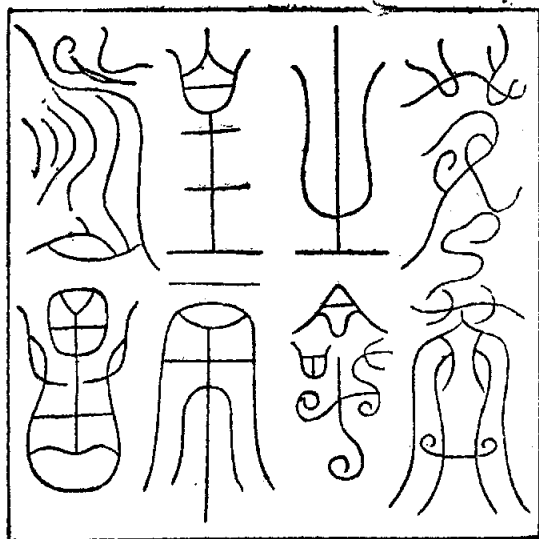

受天之命
 皇帝壽昌
 其文玄妙淳
 古無過於此
 雖龍飛鳳翥
 不足以擬其
 勢模印之祖
 也

右環聯錄所載云。取宋薛尚功所編歷代鐘鼎彝器。欸識法帖碑本第十八卷內鑿文。摸勒以備博古者之一覽云。



螭鈕
新增

董國傳又

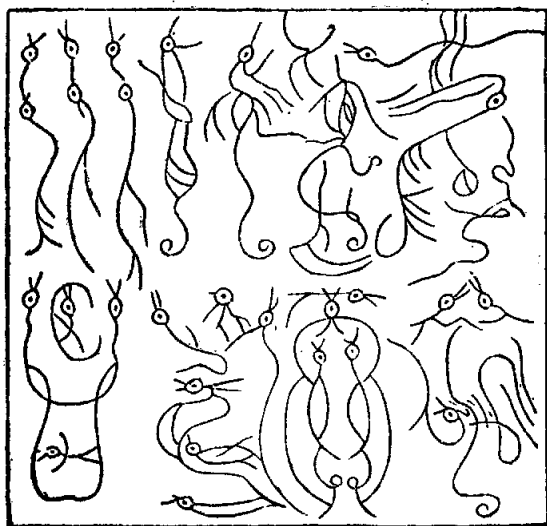

向巨源木
受命于天
既壽永昌

尙功云。二璽文本只一器。緣傳撰字畫不同。形制大小有異。因荆玉刻之。亦疑以傳疑之意也。

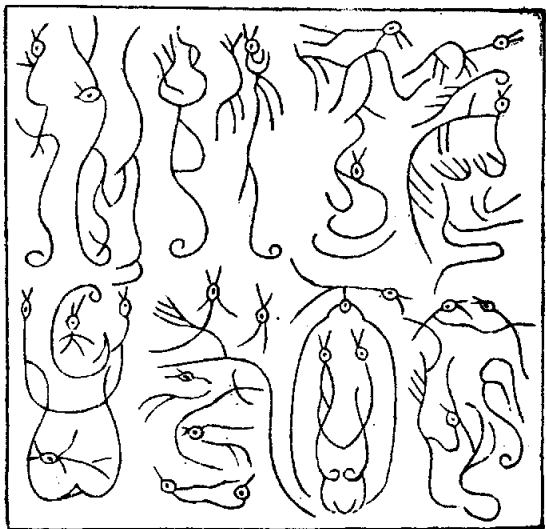

蔡仲平本
受命于天
既壽永昌

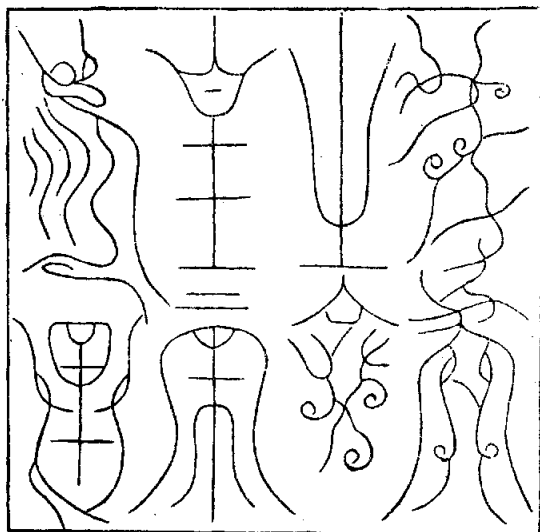

受命于天

皇帝壽昌

其文玄妙淳古

無過於此雖龍

飛鳳翥不足以

擬其勢摹印之

祖也

幹按釋文受

命于天當作

受天之命

已上俱見宋薛尚功所編歷代鐘鼎彝器。疑識法帖碑本第十八卷內應文。

右格古要論所載

秦璽古法帖。及集古印格、玉蘭堂法帖等ニ載ル者、元一本ニシテ、大小及字體、轉寫異同ヲナスノミ、
轉按ニ、宣和集古印史云、秦璽方四寸、向本ハ蔡本ニ較レバ、大ナルコト二分許ト、今試ニ三璽ヲ度ル

ニ用ユベキノ尺ナク、甚キニ至テハ、蔡本カヘリテ向本ヨリ大ナルアリ。唯古法帖載ル所ノ璽、晋前尺ヲ以度ルニ、向本方四寸二分許、聊據アルニ似タリ。故ニ今此ヲ存シテ佳本ヲ得ルヲ俟。宣和集古印史刻ム所、縮本トイヘドモ、其字體、考ニ備フベシ。甘錫集古印譜載ル所、全ク宣和集古印史ニヨル。聊亦考ニ備フベシ。輟畊錄、俗古要論載ル所、元一本ニシテ字體同ジカラス。且疑ベキ者多シトイヘドモ、存シテ私考ニ備フ。

二〇 漢委奴國王印

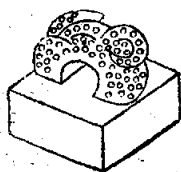

委奴國王印、黃金印、蛇鈕曲尺ヲ以度ニ、方八分弱、厚二分五厘、重二十九錢、天明四年甲辰二月廿三日、筑前國那珂郡滋賀島土中巨石ノ下ヨリ堀出ス。幹按ニ、說文曰、倭从レ人委聲、於爲切。委从レ女从レ禾、於爲切、〔割註〕玉篇始テ倭爲禾切、國名ト註ス。〔倭平聲、委去聲ナレドモ、古昔倭委通ジ用ユ。〔割註〕第四十三條委倭通、並セ考フベシ。〕委奴國ハ後漢書倭傳ニ、所謂倭奴國ナルコト知ベシ。後漢書倭傳曰、光武中元二年、光武本紀、中元一年正月辛未、倭奴國奉獻朝賀。使人自稱ニ大夫。倭國極南界也。光武賜以ニ印綬ト、倭國ハ此邦ノ惣名。倭奴國ハ極南界ニアル國也。〔割註〕俗ニ倭奴國ヲ、此國ノ古名トスルハ非ナリ。然レバ倭奴國ハ、魏志倭傳ニ、至ニ末廬國〔割註〕末廬國、日本紀以下ノ書、松浦ニ作ル。肥前國松浦郡ナリ。東南陸行五百里、到ニ伊魏國ト云者ニシテ、此即筑前國怡土郡也。日本仲哀紀ニ、筑前國伊

親、縣主、祖五十迹手アリ。此印疑クハ、伊親、縣王使譯ヲ通ジテ漢授ル所ノ印ニシテ、後漢書倭傳ニ、所レ謂使譯通レ漢者二十許國、皆稱レ王ト云者也。委奴、倭奴、伊親、怡土、皆通音也。

〔三〕 親魏倭王印



親魏
倭王

此印、宣和集古印史ニ載ス。鈕製ヲ脫ス。惜ムベシ。按、魏志曰、景初二年六月、倭女王遣大夫難升米等詣郡、求詣天子朝獻。太守劉夏遣吏將送詣京都。其年十二月詔書報倭女王曰、上略、今以汝爲親魏倭王、假金印紫綬。又曰、正始元年太守弓遵遣建中校尉梯儁等、奉詔書印綬詣倭國。

〔四〕 關羽印



僧心越攜來ル所關羽ノ印ト云。今水戸ノ一佛刹ニ藏ス。按、印文四字ニシテ、三字ハ蒙古字、今一ハ花押トミユ。疑クハ、胡元ノ時所鑄ノ關帝廟ノ印ナラム。

〔五〕 不動倉印

諸國不動倉ノ印、國史及律令格式スベテ見エズ。而シテ幹管ミル所、播磨倉印、東大寺所傳、東寺所傳古、古文書所傳、丹波倉印、文書所傳、隱岐倉印、〔割註〕隱岐國若玉酢神社所傳、古色蒼然印文難讀。

〔六〕 崇福寺造寺司印

鞍馬山富、札ニ用ル所ノ印文ニ曰、造崇福印。是崇福寺造寺司印也。何ノ時、此寺ニ傳ヘテ、何ノ時ヨリ此札ニ印スルニヤ。弘ムル寺、受ル人、崇福寺ノ造寺司、印ヲ用タル一片紙ニシテ、富ノ札ト稱アル何ノ意ゾ。

〔七〕 古錢

新開元錢幕文、其品類皆傳リテ、此間ニ乏シカラズ。按、唐書仲郢傳云、時廢浮屠法、以銅像鑄錢、仲郢爲京畿鑄錢使、工欲於幕加新字、仲郢止之。唯淮南加新字、幕文新字ノ者、余此ヲ見ズ。小乾元重寶錢背穿上文アル者、稀ニ存ス。泉志等ニ此ヲ脫ス。

宋史食貨志脫漏多シ。聖宋元寶小平錢、熙寧當三錢、大觀當三錢、淳祐當百錢等、皆コレヲ舉ズ。其餘元祐陝、熙寧衛、宣和陝、建炎川、乾道正等ノ背文、一モ載セズ。

明史食貨志亦簡略、幕文ニ至テ一モノセズ。又崇禎末年敕鑄當五錢、不及鑄而明亡。崇禎當五錢今存スル者有リ。西清古鑑明史云、聿鏞裕王嫡二子、順治三年十一月、福建平立於廣州、僭號紹武。按、紹武當作昭武。其錢、昭武通寶アリ。

西清古鑑洪熙通寶、及正統通寶、天順通寶錢ノ圖アリ。此等ノ錢、此間ニ一モ傳ラズ。

初明錢文中中通寶、是年號ニ非ズ。池北偶談云、明太祖初定天下、建國。意在大中。既而祈天、乃得大明。故當時錢文有「大中通寶」。

永樂通寶錢、眞正大樣徑八分五厘強、重一錢、其餘ハ徑八分、重八分、字文結構小異同アリテ七八種ニ及ブ。又僧仲正明ニ在テ、永樂通寶錢文ヲ書ス。其錢、希ニ存ス。二三種アリ。

永曆錢數種有テ、摸狀盡シ難シ。一種銅質褐濁、或紅濁、製作龜惡者アリ。傳云、鄭成功ガ鑄ル所ト、按、南沙文集卷五海寇記云、順治十六年六月、群賊日於成功船中議鑄印鑄錢。疑クハ此等ノ錢ナラム。又鄭氏ノ銅記間アリ。成功鑄ル所ト云、是不ヲシラズ。

康熙錢背文大清會典載ル所、此間皆有。唯羣昌鑄ル所ノ幕文、鞏ノ字者ヲミズ。

正德錢、池北偶談云、於慈恩寺市見正德錢二面。幕皆有文。如蟻螭狀。與今制殊異。正德又夏國年號也。錢不知何年所造。按、正德錢鋼鐵一品ニシテ、各大小アリ。大者徑寸五厘、重三錢七分許、小者徑九分許、文ヲ正德通寶ト云。肉郭亦文アル者アリ。

〔八〕南廷 灰吹銀

南廷、古書ニ散見ス。余其價ヲシラズ。近日久安二年四月廿二日禮單ヲミル。進上銀南廷貳、直六百匹、○下略。
○灰吹銀ノ行用、四百年來諸記ニ散見ス。永享二年八月記、鈴鹿某云、灰吹銀五十目錢壹貫文ノ價也。

〔九〕石敢當

肥後國郡及邑ノ名ヲ忘ル。ニ立ル所ノ石敢當、其字大サ尺餘、其書奇古、打本希ニアリ。何ノ人何レノ年ニ立シニヤ。

〔十〕古瓦文字

太極殿

蒼龍樓

白虎樓

春興殿

太政官

神祇官

雅樂寮

新樂

大學寮
陰文

大學

民部省

主計卷

栗

原院
址元

木工寮
陰文

木工

典藥寮

典藥

左京職

左京

檢非違使廳

大野

又

理

警固野

警言固

左坊

左京築
垣瓦下
同

右坊

右京築
垣瓦下
同

鴻臚節

鴻臚

左坊

右坊

開院内裏瓦



先輩云木
木ニ寮修
修理職巧
進



或得内野
余得大學
寮廢址南

至古ノ屋瓦文字ナシ。六七百年來開文字アルモノアリ。今摸寫シ傳ルモノハ、多ク寬文中掘出シタル者也。

〔十一〕 石人 石室

筑後國人形方原ハ、繼體帝御宇、筑紫磐井造タル石人アル故ニ、後世其名有ト云。按、釋日本紀引筑後風土記曰、上妻縣、縣南二里有筑紫君磐井之墓。墳高七尺、周六尺、墓田南北各六十丈、東西各四十丈、石人石盾各六十枚、交陣成行。周匝四面、當東北角、有一別區。號曰衛頭。衛頭致一政快一所也其中有石人一、假容立レ地。號曰解部。前有二人、隸形伏レ地。號曰偷人。側有石猪四頭、號臙物。彼處亦有石馬三匹、石殿三間、石藏二間。古老傳云、筑紫君磐井、豪強暴虐、不優皇風。生平之時、預造此墓。官軍動發、知勢之不勝。遁豐前國上膳縣終南山峻嶺之曲。官軍失蹤、擊析石人之手、打墮石馬之頭。今存スル石室、疑クハ石藏ナラム。石人一軀地ニ立。又馬ナラント云者アリ。頭及足ナシ。又按、宋書禮樂志ニ、漢以後天下送死奢靡、多作石室石獸碑銘等物。建安十年魏武帝、以天下彫弊、下令、不得厚葬。又禁立碑。磐井造ル所ノ石室石人ノ類、蓋シ此ニ倣フ者ナラム。

石室及石人圖

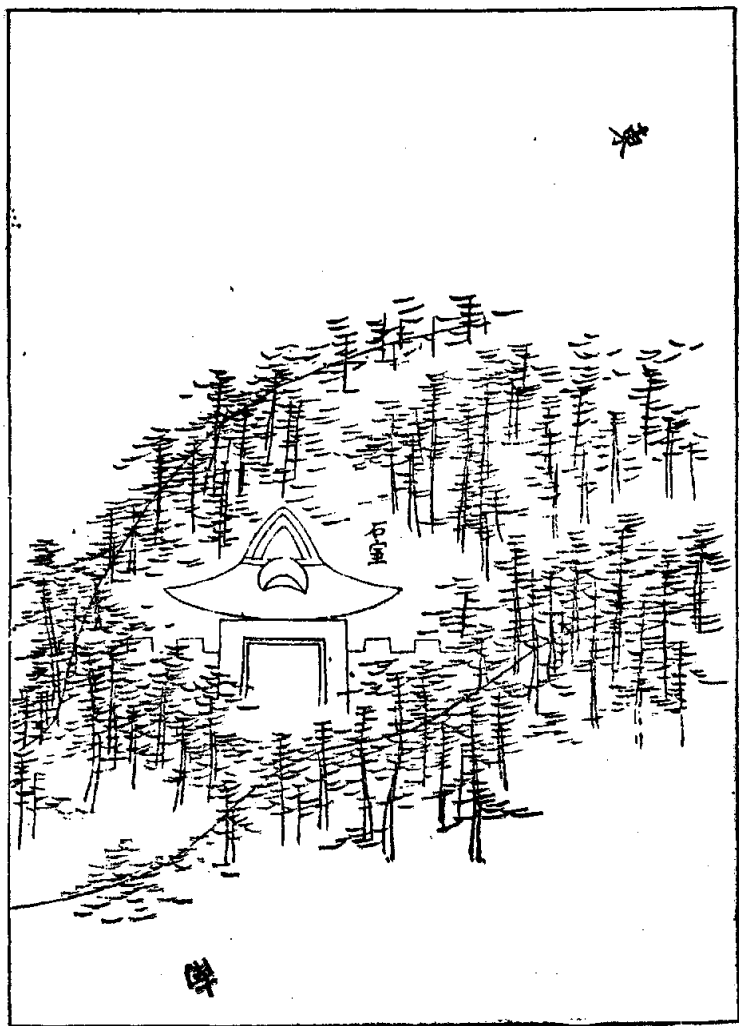

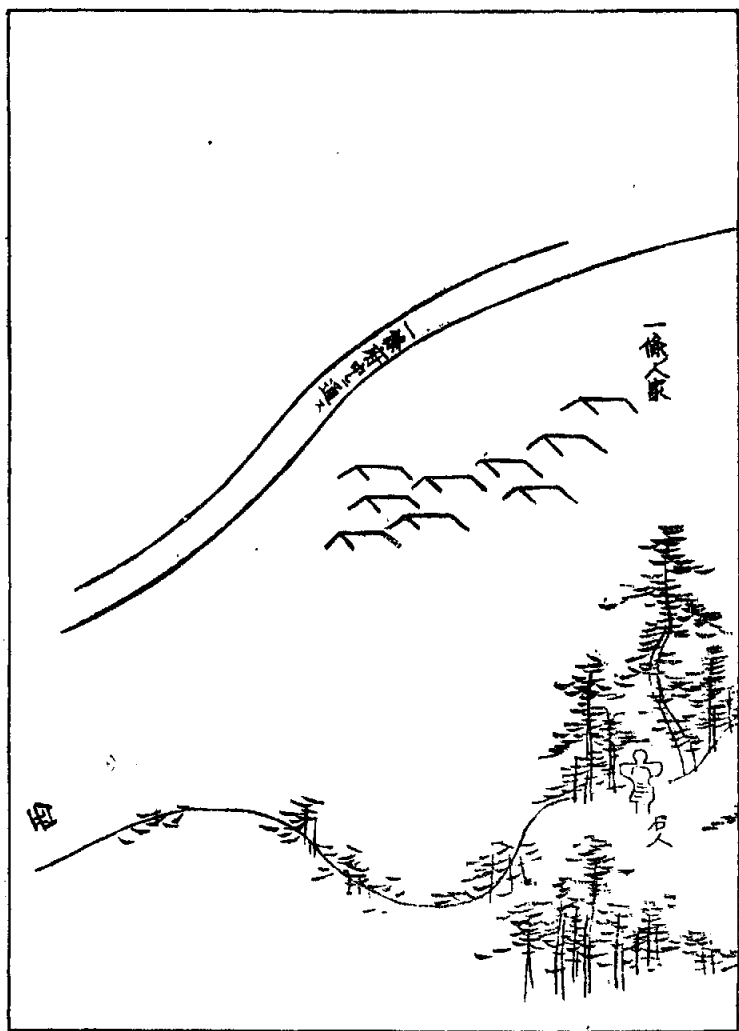

後

前

總高七尺五寸

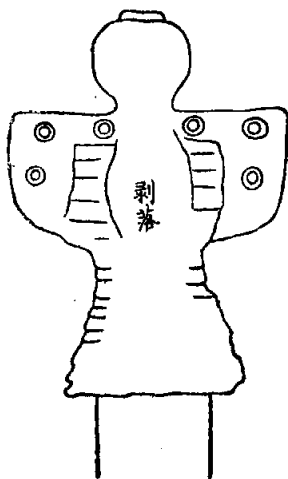

剥落

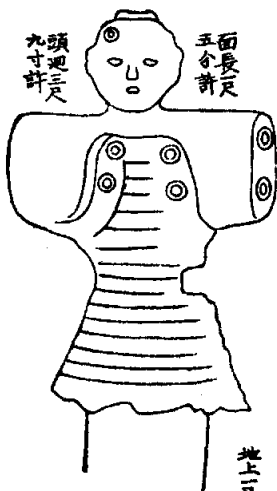

頭週三
九寸許

面長一
五合許

地上二尺寸半

(十二) 石人

往年 欽明帝御陵ノ邊ノ田間ヨリ石人四軀ヲ掘出ス。一ハ一石三面、一ハ一石四面、一ハ一石三面、一ハ一石二面、後土人、此ヲ陵上ニ列ス。俗呼テ七福神ト稱ス。固ヨリ意義ナシ。亦其形製、何ノ意アルコトヲシラズ。或云、古昔石工ノ戯ニ鑄ル所ナラムト。或ハシカラム。

前



前右



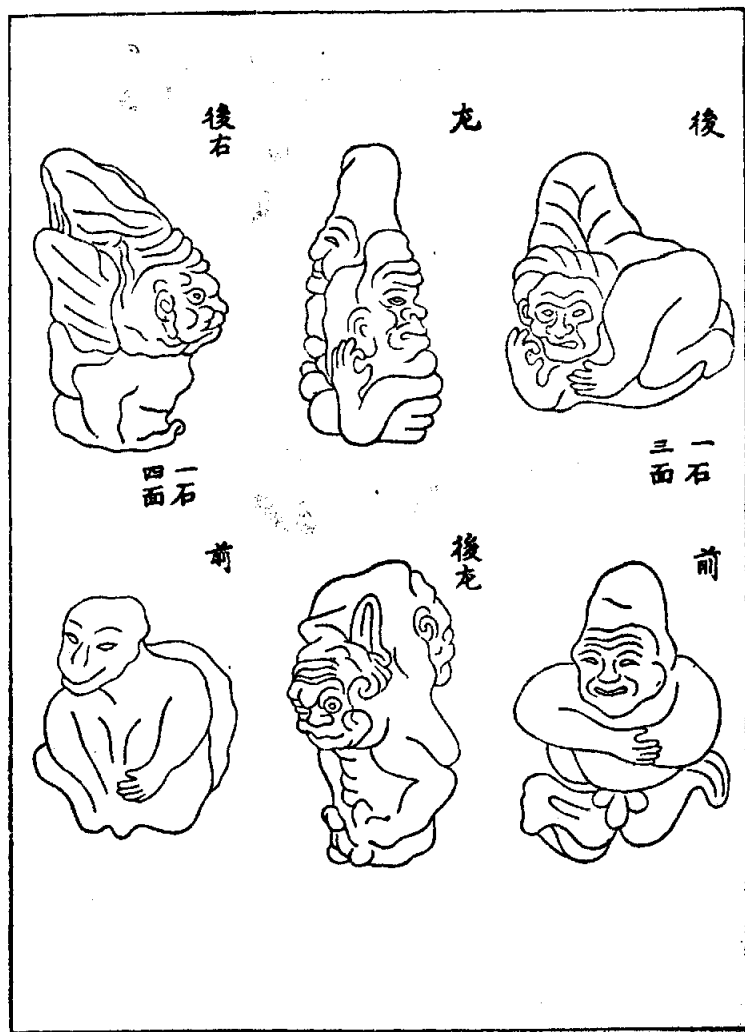

前

左

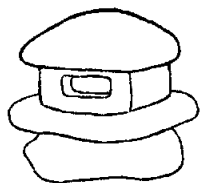

此石人列立ノ正中ニアリ俗下平田村ノ山王権現ト稱ス

右

後



一
面石

一
三面石

〔十三〕 碑

鶴林玉露云、古人立^ル碑廟以繫^キ牲^ヲ、墓以下^ス棺^ヲ。厥後乃刻^キ歲月^ヲ、或識^ス事始末^ヲ。蓋亦因^テ而文^レ之耳。後世特立^ス石以紀^シ事迹^ヲ、而謂^フ之碑銘^ト。與^レ古異矣。」國朝墳墓葬埋ノ制、孝德帝御宇以前定法ナシ。或ハ石室、石人、石馬ヲ設ケ、或ハ碑ヲ立ツ。皆西土ノ制ヲ用テ、我好ム所ニシタガフ。河内國安宿郡松岳山ハ、古昔船ノ史^ノ埜域也。古墓三所猶存ス。其西ニ在ル者高九丈許、上ニ碑二枚ヲ立ツ。又幹、往年訪古ノタメ南遊ス。一石橋ヲ過ルニ、橋板一孔ヲ穿ツアリ。マサシク碑石也。何レノ時、何レノ墓ヨリ移シテ橋トナセシヤ。面背隻字ヲエラズ。全ク下棺ニ用ル古制ニ倣フ者也。

松岳山古墓碑圖

厚六寸許

面札碑巽

井切極

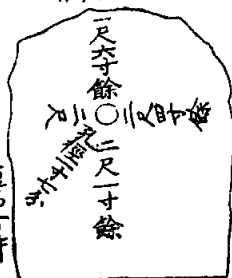

厚四寸許

面異碑札

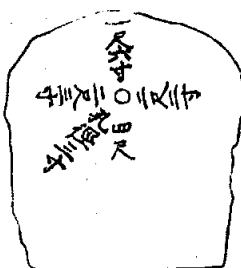

厚四寸許

面異

井切極



厚二寸

厚三寸

面札

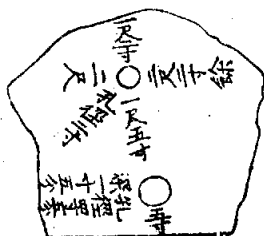

此地、石板ノ如キ天然石アリ。二碑材、此ヲ用ユ。孔ヲ穿ツノ外、斧鑿ノ痕ナシ。乾巽相對シ、相距三丈餘。〔割註〕嘗テ經過セシ石橋ニ架スル碑モ天然石也。

〔十四〕 淳化閣帖

淳化閣帖ハ歷代法帖之祖也。今其原刻、片楮半葉存スル者ナシ。余嘗テミル所ノ重摸六七種ニ及テ、精粗相伯仲ス。皆朱明以降刻ム所ナリ。其中、池無名藏本零本唐帖一帖大年甚珍賞ス。又賈似道ノ藏本ヲ以、重摸スル本アリ。余ミル所二種、一ハ活所那波氏藏本、一ハ一故家ノ藏本、零本一帖此本至テ精刻、活所氏ノ本ノ比スベキニ非ズ。此等ノ本ヲ以、原刻ノ精妙ヲ想像スベシ。因云、此間古來墨本ナシ。韓大年叔父顏魯公多寶塔感應碑ヲ刻ム。此始也。其後諸家刻ム所數種有トイヘドモ、其摸其刻皆精密ナラズ。今三十年來諸家其好ム所ヲ摸刻ス。精好西土後世ノ重摸ニ勝ル者多シ。大年、實ニ其鼻祖タリ。其家刻ノ如キ、皆咄々眞ニ逼ル。刻字匠モ亦、近來ヨリ其意ヲ得ル者アリ。

〔十五〕 古竹簡

古竹簡凡二十四枚、曲尺ヲ以度ルニ、長八寸許、廣五分餘、上下韋ヲ穿ツ孔アリ。鑄所ノ篆奇古、古色掬スベシ。疑フベクモナキ漢前ノ物也。享保初年マデ、一村落ノ人家ノ醬埧ノ覆トナリテ存セシトゾ。詳ニ余ガ外祖考ノ手録ニ見タリ。

〔十六〕 古文

右四十七字、原本鹿島神祠傳フル所ニシテ、世ニ寫シ傳テ神世ノ文字ト云。按、此文字、八絃譯史ニ載ル所ノ、苗人ノ書ト絶テ相似タリ。決シテ苗書ヲ寫シ傳フル者ナラム。譯文アリ。論ズルニタラズ。

〔十七〕 古本

世ニ傳ル古本日滅シテ益コトナシ。足利學校ノ七經孟子、豐宮崎、尙書ノ如キ、實ニ奇世ノ珍ナリ。正平及明應印出ノ論語、其本、今ステニ得難シ。況ヤ寫本ヲヤ。予親クミル所ノ古本、一一左ニ録ス。尙書全十卷 豐宮崎文庫所藏

跋尾云

正和第一曆大呂廿五日、以家祕說授申生德既少人耳。

明經得業生

詩經全部

紙性手跡ヲ詳ニスルニ、七百年許ノ本ナラム。卷尾年號等ノ證スベキナシ。惜ムベシ。

又素本全部

正安年中寫ス所、一字ノ缺損ナシ。

論語皇侃

紙性ヲ以考ルニ、八百餘年ノ本、每合縫朱記及花押アリテ、其字讀ベカラズ。惜ムベシ。

論語皇侃

古書卷ニ非レバ葉子也。而シテ此論語、嘉禎二年ノ本ニシテ冊子ナリ。

古文孝經全一卷

卷尾云

永仁五年太歲丁酉二月廿九日宋錢塘無學老叟吳三叟遺書畢

吳三叟、何人ナルコトヲ知ラズ。想フニ、宋末本邦ニ來リシ人ナラム。

又全一
又卷一

弘安二年九月十三日書寫之畢



右卷尾識ス所也。花押讀ベカラズ。後考ヲ俟。

御注孝經殘

此本、往年一友人ノ家ニ於テ熟覽ス。按、天平寶字元年四月敕シテ、天下家ゴトニ、孝經一本ヲ藏メシメテ、事見二續一日本紀。今其本、片楮半葉存スルコトヲ聞ズ。然レドモ五六百年間ノ本猶存ス。御註ノ如キ貞觀二

年十月、詳三代實錄。鄭孔二註ノ外ニ此ヲ用テ、今古本ノ存スル者至テ勘シ。此本手蹟紙性ヲ詳ニスルニ、

五六百年前ノ物ナラム。殘缺トイヘドモ珍重スベキ者也。

孟子趙註
全七册

書寫ノ年月ナシ。疑ハ五百年前寫ス所ナラム。卷尾明應及文龜年校合ノ記アリ。

又全七册

此本、卷末ニ篇序一篇アリ。主水正良賢真人藏冰軒文翁、至德三年講解ノ日改點云々、跋アリ。又嘉吉元年

三位業忠環翠軒言翁、曾祖父文翁、説ヲ以、男主水正宗賢ニ授ルノ跋アリ。幹、此古摸本ヲ藏ス。實ニ清家累代

ノ傳本アリ。

春秋左氏傳第十

右左氏傳、傳云、賴業手澤ノ本ニシテ、嘗在貫卿感得ノ一卷ナリト、其紙性及手蹟ヲ詳ニスルニ、九百

年外ノ本ナラム。實ニ奇世ノ珍無價ノ寶ト云ベシ。按ニ、保延五年ハ賴業十八歳ノ時也。

點舉 類業 花押

保延五年五月十八日受庭

訓畢 類業 花押

應安二年十一月十二日於柳市感得畢膏在貫

右四行、卷尾記ス所。

蒙求卷一

貞和己前ノ本

又

手跡紙色ヲ詳ニスルニ、七百年已上ノ本タル疑フベカラズ。其註、諸本ト合ズ。

〔十八〕 山口本

老人夜話曰、大内介ハ西國一ノ大名ナリシ。周防ノ山口ノ城ニ居ル。紙ヲ大明ヘ遣シ書物ヲ摺セテ取寄ケリ。今ニ至テ有リ。山口本トモ、大内本トモ云。〔因テ云、大内家藏板ノ聚分韻略アリ。義隆家刻ノ跋アリ。其本、今稀ニ存ス。〕

〔十九〕 活字水鏡

御厨子所預ノ家所藏ノ水鏡、活字本也。其文、印板ノ水鏡ト大異同アリ。水鏡ノ原本ナラム。印板ノ水鏡ハ、後人撰ニ日本紀ニ據テ取捨シタル所有トミユ。

〔二十〕古刻柳韓文俗稱界板

相在唐山福州境界
 福建行省興化路莆田
 縣仁德里其室諫坊佳入
 合前良甫久住
 日本京城皇近幾年勞
 麈至今喜成矣
 歲次丁卯仲秋印題

右柳文卷末所鑄。按、傳法正宗記活卷尾云、福建道、

興化路、莆田縣、仁德里、住人俞良甫、於日本嵯峨、寓居、憑自己財物、置板流行。謹題。良甫何人ヲ

シラズ。此跋文ニ據レバ、京城皇ハ嵯峨ナリ。歲次丁卯ハ、寛永四年丁卯カ、後ノ考ヲ俟。

〔二十一〕活字神代紀

神代卷二門、俗傳テ救板ト稱シ、元龜帝ノ刻マセ玉フト云アリ。正保帝ノ下鴨鴨脚某へ恩賜ノ本モ、此印本ナリ。今ニ其家ニ傳フ。簽ハ即 元龜帝ノ宸翰也。此活字ヲ以テ印出スル醫書アリ。稀ニ存ス。

〔二十二〕舊本家傳、前後文無異同、略之。

皇太子遷居于長津宮。猶聽海俗本表之軍政。時謂侍臣曰。傳聞。大唐有魏徵。高麗有蓋金。百濟有善仲。新羅有庚淳。各守一方。名振萬里。此皆當土俊傑。智略過人。以此數子。比朕內臣。當出跨下。何得抗衡。冬十一月天皇喪。至目朝倉宮。殯于飛鳥川原。裏書曰。攝政五年八月葬。十四年皇太子攝政。契濶早年。情好惟篤。義君臣。禮但師友。出則同車竝騎。入則接茵促膝。政尙闡寬。化存仁惠。遂使德被寰中。威懷海外。是以三韓服事。萬姓安寧。故高麗王贈內公書云。惟大臣仁風遠扇威德。遐覃宣王化於千年。揚芳

風於萬里。爲國棟梁。作民船橋。一國之所瞻仰。百姓之所企望。遙聞喜抃。馳慶良深。攝政六年春二俗本月。遷都于近江國。五月〔割註〕俗本國下有七年二字。又五作正。皆非是。皇太子即天皇位。是爲作三天命開別天皇。裏書云、天朝廷無事。遊覽是好。人無季色。家有餘畜。民咸稱太平之代。帝召群臣。置酒濱樓。酒酣極歡。於是皇太弟俗本皇太二字乙。非是下同。以長槍刺其數板。帝驚大怒。以將執害。大臣固諫帝即止之。皇太弟初忌大臣所遇之高。自茲以後殊親重之後。〔割註〕後下俗本有值壬申之亂五字。非是。從芳野向東土歎曰。若使大臣生存。吾豈至於此。困哉人之所思。略此類也。即位二〔割註〕俗本無即位二字。二作七。並非是。年秋九月。新羅進調。大臣即付使東巖。賜新羅上卿。庾信船一隻。或人諫之。大臣對曰。普天之下。莫非王土。率土之濱。莫非王臣也。先此帝令大臣撰述禮儀。刊定律令。通天人之性。作朝廷之訓。大臣與時賢人。損益舊章。略爲條例。一崇敬愛之道。固一本作回止奸邪之路。理慎折獄。德洽好生。至於周之三典。漢之九篇。無以加焉。即位三俗本作年冬十月。稍纏沈痾。遂至大漸。帝臨私第。親問所患。請命上帝求効。翌日而誓願無徵。病患彌重。即詔曰。若有所思。便可以聞。大臣對曰。臣既一本無不敏。敢當何言。但其葬事願用輕易。生則無益於軍國。死何勞於百姓。即臥復無言矣。帝哽咽悲不自勝。即時還宮。遣東宮及俗本作皇弟。就於其家詔曰。邈思前代。執政之臣。時時世世。非一二耳。而計勞校能。不足比公。非但朕寵汝身而已。後嗣帝王寶惠汝子孫。不忘不遺。廣厚酬答。頃聞病重。朕意彌軫作。汝可得之任。仍授大織冠。以任太政大臣。改姓爲藤原。〔割註〕俗本原下有朝臣二字。非是。姓氏錄曰。大織冠中臣連鎌子。天智八年賜藤原氏。男不比等。天武武十三年賜朝臣姓。〔十〕日辛酉薨于淡海之第。時年五十有六。上哭之甚慟。廢朝五日。一作甲子遣宗我舍人臣詔曰。太政大臣俗本作某下俗本有朝臣二字。非是。不期之間忽然薨謝。如何蒼天殲我良人。痛哉。悲哉。略家傳三本アリ。一俗本。一源元寬校本。一舊本也。コ、ニ載スル所ノ千二十字ハ舊本ニシテ。餘ノ二本ト其文異同アリテ、實ニ其原本タル疑ベカラザル者也。讀者、コレヲ詳ニスベシ。

一摺紳家傳ル所ノ逸書一卷アリ。首尾裂テ書名傳ラズ。象菜首調 似畫 詩 競馬 音樂 神樂 和歌
能書ノ篇ナリ。四百年許ノ書ナラム。

〔二十四〕 正保帝御點四子

或ノ家藏ニ、帙ノ簽ニ、正保帝御讀書本ト題セシ四書一部朱註アリ。全部訓點宸筆ナリ。又年中行事目録一卷アリ。寶永大火ニ隻字存セズ。惜ベシ。嘆ズベシ。

〔二十五〕 四書 小學

臥雲日件録云、寶徳元年閏十月三日、竺華曰、吾翁大椿、筑紫人也。少年東遊、就常州師、學四書五經。始學孟子。四書ノ名、始テミユ。小學ハ山崎闇齋門人ノ説ニ、先生小學ノ句讀ヲ印行セリ。其後、始テ集成渡シニ、朱子ノ本註アルヲ以、朱子ノ舊ニ復シテ印行セリトゾ。然ルニ撮壤集書籍ノ部、小學十卷、アレバ、集成ノコトナルコト知ベシ。撮壤集ハ、享祿三年脱藁ノ書也。

〔二十六〕 孟子

或ノ隨筆ニ、古昔毛詩、尙書、禮記、周易、左傳ヲ五經トス。此ニ周禮、儀禮、公穀ニ傳ヲ加テ九經トシ、又此ニ論語、孝經、老子、莊子ヲ加テ十三經ト稱ス。孟子ハ古來ヨリ用ルコトナシ。〔幹按ニ、此説、活字拾芥鈔ニ依テ謬ル者也。老子、莊子、古本及印本拾芥鈔ニ、孟子、爾雅ニ作ル。國朝古來、老莊ノ二書ヲ經傳ニ加ルコトナシ。孟子ハ古來ヨリ用ユ。然レドモ所レ謂施行ノ書ニ非ズ。尺素往來曰、略、先全經者、周易、尙書、毛詩、周禮、儀禮、禮一本無儀、禮記、春秋、論語、孝經、孟子、爾雅也。中略、清中二家之儒、傳師説ニ而候ニ侍讀敷。臥雲日件録、文安三年五月五日、大外記業來訪。予曰、昔時二條攝政與義堂和漢。和亦用韻。時洪武韵府初來、將レ用此也。外記曰、某見其和漢本。因曰、吾朝用漢土書、必有朝廷施行之命。如孟子、則未施行之書也。攝政公用洪武韻府、擬施行也。老人夜話曰、老人少年ノ時、洛中ニ四書ノ素讀教ユル人無レ之。公家ノ中山科殿知レリ。下略、幹按、山科殿言卿也。日野弘咨

卿手錄曰、始要、四書ハ正嘉ノ比始テ渡リタレドモ、其後、打ツマキテモ、渡ラズ。公私共ニ此ヲ用ヒシムルコトハ文祿以來也。按、尺素往來、孟子ヲ經ニ載テ、清中兩家之儒、傳ニ師說、而候ニ于侍讀、トアレバ、朝廷此ヲ用ヒ給コト知ベシ。又四書ハ、文祿已來、公私共ニ此ヲ用ヒシムトアレバ、所謂施行スル者也。然レバ趙註ノ孟子ヲ施行ニ擬スベシ。又按、赤塚芸菴、舟橋賢忠卿ノ門人ニテ、明曆四年二月仙洞御所ニテ孟子ヲ講ズ。

〔二十七〕 活字年中行事









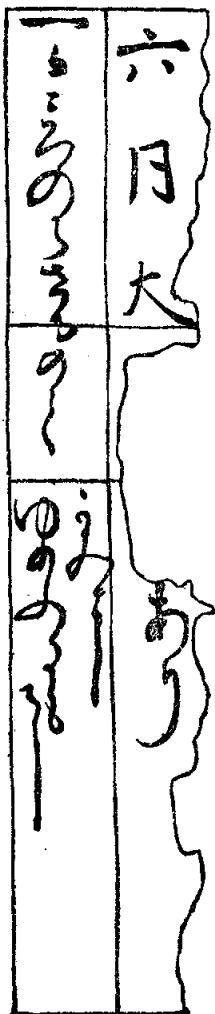







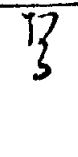

余嘗、十二月ノ末一葉ヲミルノミ。公事根元ノ活字モ、今存スルモノ至尠シ。

〔二十八〕 古曆本國字活字片假名

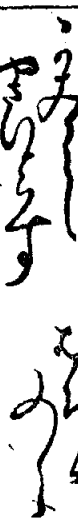
諸家ニ古曆ノ傳ル者、皆具註曆也。國字曆ハ貞應二年癸未曆日アリ。長曆ヲ以考ルニ、月ノ奇偶異同アリ。其體中段ハ今ト同ジ。下段遠くゆかず、かみほとけよし、ゆめかたらすノ類、今ト同ジカラズ。但げふく元はせん八ノ類、當時古詞ノ存スルコトヲミルベシ。

貞應二年癸未假名曆日



ちののちのち	ちののちのち	ちののちのち	ちののちのち	ちののちのち
ちののちのち	ちののちのち	ちののちのち	ちののちのち	ちののちのち
ちののちのち	ちののちのち	ちののちのち	ちののちのち	ちののちのち
ちののちのち	ちののちのち	ちののちのち	ちののちのち	ちののちのち

活字替日 慶長元年六月

一日ののちのち	二日	一日ののちのち	二日
一日ののちのち	二日	一日ののちのち	二日
一日ののちのち	二日	一日ののちのち	二日
一日ののちのち	二日	一日ののちのち	二日

三日つらの ら木堅む	四日つらの のき木ひ	五日わの ひま土も	六日わの のぼ土ら	七日まの はる金のそ	八日まの のち金ち	九日まの のね大ら	十日まの のく大まむ	十一日ひの のね木ち	十二日つらの のき土あむ
やまのまき ちやまら	木をあら すやまひま	○まら 八風	大ゆ のあや	三つ 吉天	秋 ま	秋 ま	秋 ま	秋 ま	秋 ま

片假名曆日 延寶四年長曆十月小

のいせら	ぬ土ま	のき水のそ	じまのーま水ら	あのお木ま	ま旨まのひま木ひ	土百わののま金ま	わのーおま	ま土ま
							五廿月	
		八風と急日	大の二と入	張よう	三の吉 天のい あが	百ま ま	今とま	まのま
					あが 天		ま	ま

<p>十月大 ツキノエツツトヒ</p>	<p>ツキノエツツトヒ</p>	<p>ツキノエツツトヒ</p>	<p>ツキノエツツトヒ</p>	<p>ツキノエツツトヒ</p>	<p>ツキノエツツトヒ</p>	<p>ツキノエツツトヒ</p>	<p>ツキノエツツトヒ</p>	<p>ツキノエツツトヒ</p>	<p>ツキノエツツトヒ</p>	<p>ツキノエツツトヒ</p>	<p>ツキノエツツトヒ</p>	<p>ツキノエツツトヒ</p>	<p>ツキノエツツトヒ</p>	<p>ツキノエツツトヒ</p>	<p>ツキノエツツトヒ</p>	<p>ツキノエツツトヒ</p>	<p>ツキノエツツトヒ</p>	<p>ツキノエツツトヒ</p>	<p>ツキノエツツトヒ</p>	<p>ツキノエツツトヒ</p>	<p>ツキノエツツトヒ</p>	<p>ツキノエツツトヒ</p>	<p>ツキノエツツトヒ</p>
<p>十月大</p>	<p>十月大</p>	<p>十月大</p>	<p>十月大</p>	<p>十月大</p>	<p>十月大</p>	<p>十月大</p>	<p>十月大</p>	<p>十月大</p>	<p>十月大</p>	<p>十月大</p>	<p>十月大</p>	<p>十月大</p>	<p>十月大</p>	<p>十月大</p>	<p>十月大</p>	<p>十月大</p>	<p>十月大</p>	<p>十月大</p>	<p>十月大</p>	<p>十月大</p>	<p>十月大</p>	<p>十月大</p>	<p>十月大</p>
<p>カミ木トケ</p>	<p>カミ木トケ</p>	<p>カミ木トケ</p>	<p>カミ木トケ</p>	<p>カミ木トケ</p>	<p>カミ木トケ</p>	<p>カミ木トケ</p>	<p>カミ木トケ</p>	<p>カミ木トケ</p>	<p>カミ木トケ</p>	<p>カミ木トケ</p>	<p>カミ木トケ</p>	<p>カミ木トケ</p>	<p>カミ木トケ</p>	<p>カミ木トケ</p>	<p>カミ木トケ</p>	<p>カミ木トケ</p>	<p>カミ木トケ</p>	<p>カミ木トケ</p>	<p>カミ木トケ</p>	<p>カミ木トケ</p>	<p>カミ木トケ</p>	<p>カミ木トケ</p>	<p>カミ木トケ</p>

〔二十九〕 安南曆日

安南國ヲ大越ト號シ、曆ヲ欽授トイフ。嘗景治三年乙巳國胡寬文五年也。ノ曆日ヲミル。月ノ奇偶國朝ノ曆日ト異同アリ。國朝十一月十七日冬至、安南曆十五日トス。

〔三十〕 曆日異同

年中行事秘鈔曰、永承三年五月二日、太宰府進ニ新羅曆。與ニ本朝曆ニ無レ違。但十二月大小不レ同。（割註）按、當時高麗一統ニシテ新羅曆ト稱ス。考ル所ナシ。○古曆書曰、上建仁年中、大外記頼業以レ金詔ニ遣唐使、渡レ曆書。號ニ宋開禧曆本。吾朝用ニ宣明曆、而以ニ此開禧曆。欲レ破ニ宣明曆。於レ是曆博士等失レ色之處、開禧有ニ一日相違。仍被レ捨レ之。○貞應二年癸未曆八月大、長曆小、十月大、長曆十一月小、長曆。○日工集、應安七年甲寅三月四日、浴ニ于伊豆熱海。蓋三島曆以ニ是日爲ニ上巳節。故作レ詩記レ之。（按、古昔曆法精シカラズシテ、此間ト異邦ト、奇隅一日ノ相違ノ類聞アリ。日工集載ル所ノ如キハ、京曆ト三島曆トノ異同ナリ。長曆ニ據ニ、應安七年正月二月トモニ大ナリ。當年ノ三島曆、同ク正月二月トモニ大トミュ。京曆正二兩月ノ間小アリテ、三島曆ノ三日、京曆ノ四日ナリシナラム。

〔三十一〕 書皮



書皮ノ古製、佛經ノ如キハ不レレバ證據トナシガタシ。經傳ノ古本用ル所、八九百年來ノ者、皆柿漆紙ナリ。書賣ノ所レ謂嘉點標紙ナルモノ此ニ近シ。是元丁子煎汁ヲ以染タル體也。近古書皮蓮華カラクサノ紋アル者多シ。朝鮮ノ書皮ヲ摸スル者也。

〔三十二〕 解文

延喜樣式曰、凡内外諸司解文、不得用薄紙。吳紙其字令分明、不得一行過十三四箇字。〔余嘗テ、延喜中ノ解文數通ヲミルニ、行々字數式ノ如シ。其已前ノ解文、延曆以來ノ體ニシテ、一行字數十八九字ニ及ブ者アリ。按ニ解文モ、一定ノ書法アル者也。〕

〔三十三〕 手印

嘉祥二年七月廿九日賣買百姓家地券文

右指末

奉

賣買人秦忌寸繩子

右指末

奉

相賣買辛國臣名女

同十一月廿日賣買家地券文

同四年二月廿七日賣買家地券文

專沽人泰尔忌寸鯛女 右方食指末

右寸 本

嘉加祥四年二月廿七日賣人專葛野飯買女

相賣女子葛野真咋女 左寸

買人太初俵泰尔忌寸、水卷

古昔文券上ニ手掌ヲ印シテ證トセシヨリ、世俗、文券ヲ手形ト云。其文券、今稀ニ存ス。又婦女ノ押字スルコトアタハザル者ハ、指節ヲ姓名ノ右傍ニ寫ス。手形ノ一變ナリ。

〔三十四〕 回狀

俗ニ傳狀（レ）ヲ回狀、或回文（割註）北山鈔及江次第已下ノ書ニ散見ス。答書ノコトニ非ズ。ト云。回ハ答書ニテ、フレデウニテハナシ。然ニ中古フレデウヲメグラシト云。タトヘバ使ノ廳、回ノ類也。使ノ廳ヨリノ答書ニテハナシ。使ノ廳ヨリノ傳狀ナリ。回ノ字ニ意ナシ。タマ、メグララスト云辭也。小野宮年中行事ニ、

藏人頭奉^ヲ仰差^ニ内^ニ整^テ、令^レ仰^ヒ廻^ラ可^ク參^ル文人^等。又源氏物語ニ、俄ニメグラシ仰セタマヒテト云モ是也。

〔三十五〕 花押

東寺ノ一子院ニシテ、古文書數通ヲ展翫ス。天祿二年ノ田券ニ、花押一通ヲ副舉ルノ語アリ。按ニ、唐國史補ニ、宰相判^ニ四方之事^ニ有^ニ堂案^ニ。處^ニ分百司^ニ有^ニ堂帖^ニ。不次押名曰^ニ花押^ニ。下。此ニ據バ、花押ハ文書ノ名ナルコト知ベシ。

〔三十六〕 手繼

弘長元年三月六日、沽却家地ノ券云、手繼八枚也。又文保二年七月家地券ニ、本券手繼燒亡既畢。仍立新券文請在地署判云々。手繼解スベカラズ。近日建武二年乙亥八月ノ田券ヲミルニ云、右件田地者、僧慶愉相傳之私領也。然依^レ有^ニ要用^ニ、直錢充^ニ于拾參貫文^ニ、相^ニ副手繼貳通^ニ、限^ニ永代^ニ、所^レ奉^レ賣^ニ渡大進阿闍梨御房^ニ實正也。下。此券ニ、手繼二通トアルヲ以ミレバ、券文ノ類ニシテ、文書ノ名ナルコト知ベシ。

〔三十七〕 料紙 車雙紙

任^ニ仰^ヒ旨^ニ粗注^ニ進^ニ之^ニ。眞習者料^レ紙竹等結^ニ和毛強筆^ニ可^ク書^レ之^ヲ行習結^ニ和毛和筆^ニ崎^以レ如^レ針^可書^レ之^ヲ。草習結^ニ強毛和筆^ニ不^レ料^レ紙^可書^レ之^ヲ。砂草書梵字等^可習者^ノ喻筆勢^與意態^ニ不^レ舉^レ慎^レ事^故云々。手習初心之時^以車雙紙^爲第一^也。都自^ニ一字^ニ能習^ニ千字^ニ愚習^ニ事也^喻自^ハ強力^一人^弱輩^萬人^勝。様^一字^能力^ニ千字^不被^レ書^ニ愚習^以千字^力無^レ不^レ被^レ書^ニ一字^也。以此^レ趣^可有^ニ御心得^候恐^々謹言。

十月四日

行能

行能卿眞蹟復書草藁一通、行草書、紙縱四寸五分、横七寸六分、或人ノ所藏ニシテ、乙卯春日一友人ノ家ニシテ熟覽ス、世尊寺家學書ノ要領タルベキ者也。文中ニ、所^レ謂^ニ料紙ハ熟紙^ニ、不^レ料紙ハ生紙^ニ、今料紙ト云ト其義同ジカラズ。竹ハ筆ノ省。崎ハ筆尖砂、草書ハ飛白、車雙紙ハ做紙ナリ。其製今猶存ス。幹、四十年前越齋ノ家ニシテ、古書廣五六行ノ破片ヲ諸友ト同觀ス。鑿裁家云、行能ノ書ト座間ノ人、皆信

ゼズ。今此復書ヲミルニ、實ニ一手ニ出ル者也。

〔三十八〕 飛白花押

古人花押ニ間、飛白書ノ者アリ。近日、古解文ヲミルニ、花押飛白ヲ用ユ。

應徳戴年四月廿日

権祿宜大物忌書雷

〔三十九〕 梵字花押

延喜中ノ田奈連署ノ中、梵字ノ花押ヲ用ルアリ。疑クハ僧ナラム。年月日及名魚食惜ムベシ。

𑖀

〔四十〕 牛王

佛刹ノ牛王ノ札、王印二字點有テ珠玉ノ狀ヲナス。何ノ意義アルコトヲシラズ。一日、或人藏ル所ノ古牛王ノ札ヲミル。其紙色ヲ密ニスルニ、五六百年ノ者ナラム。又近日、福田寺ノ牛王札ヲミル、文明中書ク所也。其書體同様ナリ。其珠玉狀ノ點ハ、飛白書ヨリ變ジテ然ルコトヲ知ル。

新玉泉

寺號朽
損不可
讀

奇玉泉

寺
橋田

〔四十一〕 唐人眞蹟

管テ長壽則天武氏偽號、三年雍州長安縣李元惠寫ス所ノ佛經ヲミル。小楷端好愛スベシ。古本ノ佛經ニ、紙ハ西土ノ紙ニシテ、其書、和漢辨ジガタキ者アリ。品目家ハ多ク此間ノ書トス。然ルヨ李元惠ノ書ヲ以考レバ、皆西土ノ書ナルコトヲ知ベシ。

〔四十二〕 省畫

往年一名刹所傳ノ寬平二年ノ民部省ノ牒ヲ觀ル。省ノ字、皆日ニ从フ。又正安年中寫ス所ノ詩經胤ノ字、清ニ作ル。皆御名ヲ避テ畫ヲ省ク者也。或云、此間古昔省畫ノコトナシト、幹ハ信ゼズ。又古本ノ論語久、省テクニ作ルアリ。疑ハ寶治、正元間ニ寫ス所ナラム。

〔四十三〕 委倭和通用

說文云、倭、从人委聲、於爲切。玉篇云、倭烏禾切。續日本紀云、天平九年十二月、改大倭國爲大養德國。十九年三月、依舊爲大倭國。天平寶字元年改爲大和國。按、法隆寺所藏法華經義疏題下、大倭國ニ作ル。醍醐地藏院傳ル所ノ古記亦、大倭國ニ作ル。

〔四十四〕 藤字

藤字、光明皇后寫經跋作藤。从糸、多賀城碑似从禾。興福寺南圓堂銅燈臺銘从禾。古印章面从禾。道澄寺鐘銘从禾。又从禾。古本延喜式从禾。又从禾。按、西人所書亦一ナラズ。从禾、从禾、从禾、

从レ心、从レレ、从レ小。

〔四十五〕 六立習

古書ノ註字ニ、六、立、習ノ三字ヲ用ユ。六立ハ並ニ音ノ字ノ略也。習ハ摺ノ略ニシテ摺本也。摺本ハ印本ナリ。東鑑ニ、寛元二年六月三日、於ニ大殿、御方被レ供養百部法華經。蓋是所被レ加ニ。後鳥羽院、御追福也。形木則以ニ彼敕筆、被レ習レ之。以明證トスベシ。一説云、摺本ハ、俗ニ云折本ナリト、猶考フベシ。

〔四十六〕 片假名

片假名何ノ時ヨリ今ノ字ニ定リシヤ字體ニキラハシカラス古體ハナイ伊ワホ保禾ヲ和与ヨ與示レ礼示子禰レム免了ノ刀、キ、莖、子、テ、天、刀、身、尸、民、七、サ、左、レ、ヒ、比、爪、ス、爪、ノ、類、昔人用ル所徃々此ノ如シ然ニ示示同字ヲ用ヒ又糸、字形モ似タリ、ア、ア、混シレレニ混ス因テ云古昔書籍ノ訓點ノ如キ諸家ノ點圖ニニシフルニ此ノ如キ假名ヲ用ヒテ各自讀法アリ故ニ讀

易キ書モ輒クヨミガタシ但此ヲ迂遠ナリトテ概ノ棄ル者ハ去
告朔之餼羊也又古ヲ慕テ是非此ヲ用ントスルハ生乎今之世

復古之道ト云ベシ

〔四十七〕 周尺

周尺ノ長短、諸家ノ說紛々トシテ一定セズ。伯耆守近家宿禰ノ說ハ、曲尺ノ六寸六分五厘弱ヲ、周尺ノ一尺トス。是樂家傳來ノ說ニテ據アル者トミユ。詳ニ下文ニ見タリ。

〔四十八〕 晋前尺

近家宿禰云、以ニ曲尺六寸六分五厘弱、爲ニ周尺一尺、以ニ周尺一尺二寸、爲ニ古尺一尺。是古來所傳之秘說也。幹按、古尺ハ即晋前尺也。余嘗、古錢(割註)元狩五年鑄五銖錢、鍾官赤側錢、太貨六銖錢、常平五銖錢、布泉錢、五行大布錢、白錢、五銖錢、已上眞正大樣者。ヲ以、晋前尺ヲ起ス。一尺、曲尺ノ八寸許ナリ。國朝制養老以前、晋前尺ヲ用ユ。器用ノ寸法皆此ニヨル、此間ノ古印章モ間、考ニ備フベキ者アリ。古法帖載ル所ノ秦璽亦一證トスベシ。近家宿禰ノ說、實ニ傳ル所アルコトヲ知ル。

〔四十九〕 小尺

一故家傳ル所ノ古尺、以レ竹造レ之。實ニ千年ノ古色アリト云。近光宿禰皆テ摸造ス。今ノ小尺、即曲尺、ニ短キ二厘弱也。按ニ、上文ニ所謂周尺ノ一尺二寸、古尺ノ一尺、曲尺ノ八寸ナル者ト、毫忽ノ長短ナシ。

〔五十〕 古尺

延享中、伏見ニ塾師アリ。田中某ト云。塾徒、古銅尺ヲ以、書鎮トスル者アリ。其尺、和漢辨ズベカラズ。古色蒼然愛スベシ。其家、久ク藏ル所ト云。曲尺ヲ以ハカルニ、八寸七分五厘ヲ一尺トス。何等ノ尺ナルコト。

シラズ。後ノ考ヲ俟。

〔五十二〕 弓

鶴林玉露ニ、荆公詩云、臥占寬間、五百弓。蓋佛家以四肘爲弓。肘一尺八寸、四肘蓋七尺二寸、其說出譚楚。弓ハ丈尺ノ名ニシテ七尺二寸ヲ云。古來此ヲ以、ユミノ長七尺二寸ト云説アリ。〔割註〕江次第鈔曰、俱舍四肘爲弓量、一肘一尺八寸、四肘七尺二寸爲弓量。多羅葉長七尺二寸。四肘ヲ爲弓量ト云ヨリ誤タル者ナリ。且所謂七尺二寸、何ノ尺ヲ以テハカランヤ。又弓ヲクラシト云ハ、多羅葉ノ長ヨリ名クト、此類、古代ヨリノ説ナレドモ信用スベカラズ。弓ヲラシト稱スルコトハ、古書ニ明説アリ。此ニ贅セズ。

〔五十二〕 古斗

神戸氏傳ヘシ民部省厨升、受ル所山科升ト同。實ニ古制ノ考フベキ者也。寶永ノ火ニ燒失ス、惜ベシ。又古升ニ、宣字烙印ノ者アリ。疑ハ所レ謂宣旨升ナラム。又古斗深一寸五分、徑二寸八分五厘、者有リ、用ル所ノ烙印、太孝齋ノ三字ナリ。年世後考ヲ俟。

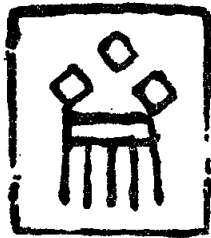
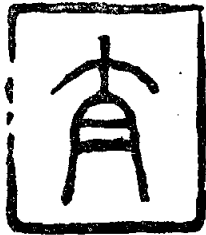

〔五十三〕 又

二十年前一大斗ヲミル、二升四合許ヲ受ク。蓋山科斗ノ三升斗ナラム、年世ノ考フベキナシ。惜ベシ。

又長和元年壬子造ル所ノ斗アリ。一升六合許ヲ受ク。蓋山科斗ハスノ二升斗ナラム。皆當時ノ大斗也。底板ニ、長和壬子□月ノ數字ヲ鐫ル。又四面ニ納世寶ノ三字及ハヲ墨書ス。長和中ノ書ニハ非ルベシ。ハ何ノ意ヲシラズ。後ノ考ヲ俟。



〔五十四〕 上世食器

古昔ヨリ上世ノ飯碗ト稱スル古瓦器アリ。又其形ニ似タル古木器アリ。其製、至テ質素漆ヲツケズ。松尾社今猶、供神ノ飯器トス。又浮屠氏飲食器トテ供佛ノ銅器アリ。其形亦、此ニ遠カラズ。

瓦器

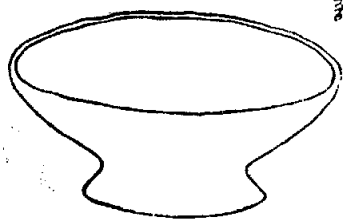

圓徑三寸五分
厚二分五厘高
二寸七分足高
一寸在其中間
足徑三寸

銅器

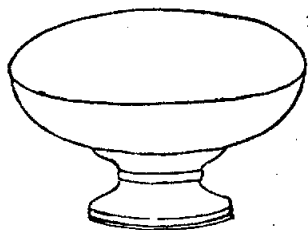

圓徑四寸二
分高二寸三
分五厘圓足
徑二寸五分
厚四分

木器

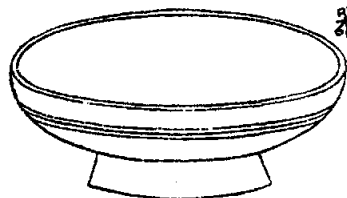

圓徑五寸七分
厚二分深一寸
二分高二寸五
分足高九分在
其中圓足徑三
寸七分

圈足銘

知廷院

常行堂

元永二年

六口之內

〔五十五〕 クツ形ノ餅

年始ニ竈神ニ供ズルクツガタノ餅、何ノ比ヨリノ物ニヤ。文明中ノ記ニ、スデニ其名アリ。今製スル所、其形橢圓ニシテ長シ。按ニ、世俗間竈神ニ供ズルニ黄金餅ト云有。此一變スル者ナラム。又畫所預家、古來ヨリクツガタノ餅ト云ヲ竈神ニ供ズ。其形同ジカラズ。

〔五十六〕 ハクムカシ

古茶書ニ、ハクムカシト云茶ノ名アリ。余按ルニ、散牙ハ茶ノ名品ナレバ、若散ノ字ヲ分テ支昔ト讀テ、上品ノ茶ノ名トセシカ。又今、初昔ト云ハ、若文昔ノ誤リカ。廿一日ヨリ前ヲハツト云コト、其意通ゼズ。然ルニ後昔ハ初昔ヨリ名ケンナラム。

〔五十七〕 十徳

一 故家ニ古十徳ヲ藏ム。松田丹後守貞秀遺物也。寶永ノ火災ニカ、ル。惜ムベシ。其製、苧布ヲ以造ル。大尺ヲ以度ルニ、身長三尺、後幅一尺四寸、襟廣一寸八分、大頸廣下八寸、袖廣一尺五寸、打タレ二尺一寸、腋下襷襖長一尺九寸、廣上四寸、下一尺、其製、縫腋ノ入欄ノ如シ。帶平絹廣二寸、長結頭ヨリキレテ知ベカラズ。蓋十徳ハ古昔貴賤通用ノ服ニシテ、今絶テ見ズ聞セ。(割註)按、古ク傳ハル十徳ノヒナガタアリ。疑ハ僧衣ナラム。又宗悟一冊ニ、十徳ノコトミエタリ。裁縫考フベカラズ。又今世俗ニ用ル所ノ十徳、何ノ比ノモノニヤ。誤テ僧服ト心得タル人アリ。又輿丁ノ着ル十徳、其原始、考ル所ナシ。

〔五十八〕 アミ衣

佛家ニアミ衣ト云服アリ。麻絲ヲ以編タル如タ、裁縫ハ十徳ニ同ジ。但、其異ナル所ハ肩又キト襟ノ長キトノミ。

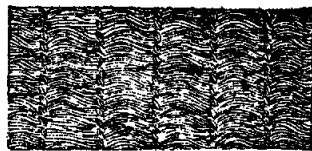
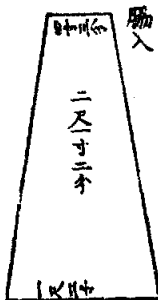
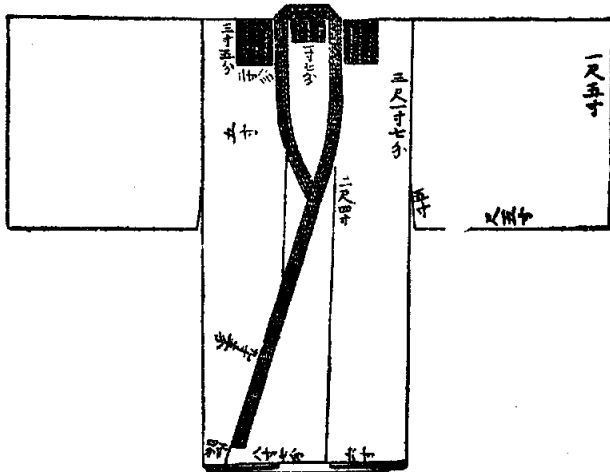

麻縁ヲ編タレ
圖

〔五十九〕 鶴髦
余幼年ノ時一老翁アリ。時々來テ余ニ蒙求ヲヨマシム。王恭鶴髦ヲ、カクジヨフトヨマシム。クハクッヤ

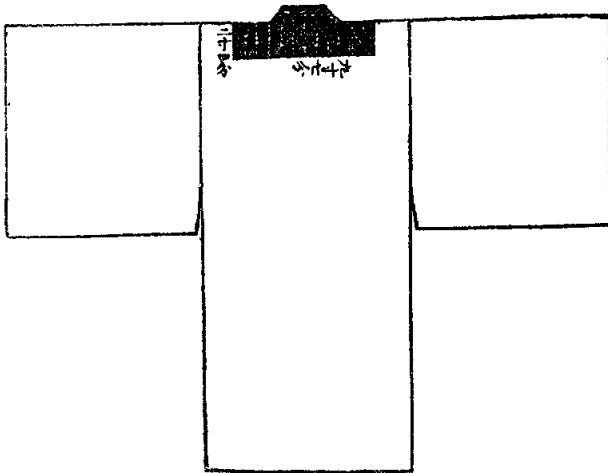

袴竊按、懷衣和名鈔引唐韻云、懷音備、和名不知古因毛。 裳服也。○河海鈔云、服者、着、衣也。○拾遺和歌集、藤衣織ケル絲ハ水ナレヤ濡ハ勝レト乾クトモナシ。貫、○明星鈔云、本義ハ藤皮ニテ織レル布也。○御厨子所預宗恒朝臣手冊引或鈔云、懷衣裳服也。此制不レ知ニ何代始。藤皮ヲ打和以レ麻編タル、如ク仁織天造^レ之。稱ニ藤衣トモ麻ノ類ニテモ造ル。〔割註〕宗恒按、此說、外ニ無ニ所見。裁縫ノ體可レ尋。○幹按、無題號源氏物語註ニ、藤衣ハ藤皮ヲアミノ如クニ織テ作ルトアリ。アミノ如ク織ハ、疑ハアミタル如ク織ルノ誤寫ナルベシ。〔此等ノ說ヲ以ミレバ、アミ衣ハ即懷衣ナラム。古畫ニ烏帽子ニ此服ヲ着タル人、墳墓ヲ拜スルノ圖〔割註〕此何ノ畫卷ノ逸スル者ナルヲシラズ。疑ラクハ古物語ノ畫ナラム。〕アリ。以一證トスベシ。其體、編タル如クナルヲ以、俗アミ衣ト名ヅケシナラム。阿彌衣ト書ハ假借ナルベシ。

ウトハ云ベカラズトゾ。又充國自贊ヲ、シイサント、シ文字ヲスミテ引カシム。是皆古ノ讀法也。

〔六十〕 古錦

寶曆初年、原田越齋ノ家ニ於テ錦繡圖一帖ヲミル。其中ニ、淡路天皇ノ御褥ノ錦ト云ヲ載テ、法隆寺ニアリト云。往年コレヲ寺僧ニタマスニ、淡路帝ノ御褥ハナシ。然ルニ乙卯春法隆寺所施ノ錦綾ノ破片中ニ、右ノ圖ニ載ル所ノ錦ヲ得タリ。至テ上品ノ錦也。

〔六十一〕 金襴金段諸錦

金襴トハ、地ヲ金ニテ織テ紋ヲ絹ニテ織也。今俗ニ金地ト云モノナリ。金段ハ、紋ヲ金ニテ織テ、地ハ段子也。蜀江錦

トハ、錦ニ金ヲ交タルヲ云也。此説、近ク蹇驢嘶餘ニ出タレドモ、今是ヲ別テ稱スル人ナシ。又古昔秘錦、吳錦、毛錦等ノ名アリ。秘錦ハ地色ナク、一面ニ紋ヲ織、吳錦ハ綾地ナリト、或書ニ出タリ。東京錦ハ、近來マデ其體サダカナラザリシガ、今ハ普ク人シレリ。余按ニ、延喜式ニ唐經錦アリ。東京ト書ハ假借ナラム。又東京錦ニ、コ、ニシキノ訓アリ。其義詳ナラズ。薔薇錦、霞錦ノ類、今存スル者稀也。

〔六十二〕 籠目紗

法隆寺資財帳云、紫籠目紗、垣代帳。其破裂ノ小片ナラムト思シキ者、今猶存ス。實ニ天平中ノ物ナラム。其製其采、皆古制ヲミルベシ。今ノ穀織ト同ジカラズ。

〔六十三〕 條布

條布ハ二百年來ノ物ト云。非也。文明年中ニ製スル條布ノ書囊アレバ、古來ヨリ有モノ也。往古條絹アレバ、布モ木綿モアルベキ也。

〔六十四〕 氈毼

中葉已來、氈及毯ヲ用ヒズ。代ヲ用ユ。諸書ニ所謂、氈代、毯代是也。故ニ古昔ノ氈毼。今知ル人鮮シ。幹按ニ、法隆寺記ニ、氈ニハ毛氈、織氈ノ二種アリ。毛氈ハ、今ノ毛氈ト異ナラズシテ厚シ。織氈

レキケヤ

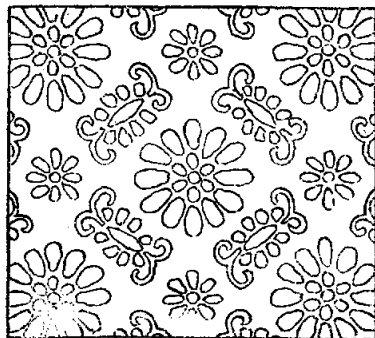

ハ、染タルフトキ木綿絲ヲ以テ織テ花紋アリ。毯ハ、經ハ木綿絲、緯ハ種々ニ染タル獸毛ヲ以織ル。余ガミル所、厚一分五厘許、強堅木板ノ如シ。

〔六十五〕 紫奪緋

延喜縫殿寮式ノ襪染ノ法ヲ以、深緋深紫ヲ染ルニ、緋紫其色相遠カラズシテ、紫色ハ艷麗ナリ。紫ノ緋ヲ奪ノ色ヲミルベシ。

〔六十六〕 退紅

品字雙ニ、退與レ緹同。唐時、染色名ニ退紅。唐詩、香炷小薰籠。韶州新退紅。註淺紅也。

〔六十七〕 小葵

小葵ハ、此間織ル所ノ紋ニシテ、異邦ニ此紋ヲ織タル者ナシト云説アレドモシカラズ。西土ノ金段俗ニキレトニアリ。又一種小葵ニ、異紋ト稱スルアリ。是亦、元亨比ノ紋絨ニ此紋アリ。紋絨後世ノ者ト云ハ非ナリ。

絨 紋

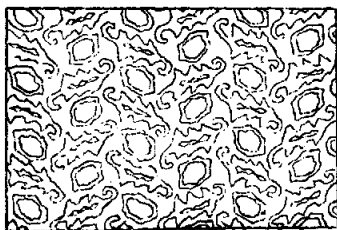

藝小紋異



〔六十八〕 鳥禪鳥

鳥禪ノ紋ノ鳥、及屏風ノ裏形ノ鳥、俗ニ雀形ト云。或人ノ説ニ、皆風鳥トス。又此鳥ニ足ナシ。足アルハ誤トイヘリ。幹按、此説、大ニ疑フベシ。風鳥、蠻名ハテデイスホヲケル、アメリカカ内也。ニ生ズ。アンホイス國首飾トスル者也。己酉夏、紅夷モチ來ル。其足、小鷹ノ足ニ似タリ。或人ノ説、スベテ何ノ據アルコトヲシラズ。

〔六十九〕 古花樣

古代ノ花樣ハ、木模ニ絹布ヲアテ、墨汁ヲ以染ム。青摺ノ如シ。青摺製飾鈔ニ詳也。今存スル者至テ尠シ。余嘗ミル所、其絹、性ヲ詳ニスルニ八九百年許ノ者ナラム。其花樣ノ體、鴨毛屏風ノ畫ニ似タリ。布ニ染タルハ、建武年中ノ褐衣也。其製精シカラズ。

〔七十〕 古琴

法隆寺所傳ノ黑漆琴池中、開元十二年歲在甲子五月五日於九隴縣造十八字アリ。宋人云、開元天寶琴法今能幾。夫趙宋ノ人ニ在テハ然リ。今千七十餘年、實ニ希世ノ珍ナリ。

〔七十二〕 鑄劍 銚鋒

往年讚岐國美濃郡大見村刀五枚ヲ掘出ス。其色淡黑長二尺五寸許、一枚ハ全ク、餘ハ皆折タリ。五枚共ニ鑄タル者也。又安藝國諸延八幡祠ノ境地、銅器數枚ヲ掘出ス。其形大同小異、皆鑄造スル者也。古昔所謂銚鋒ナリ。此等ヲ以考レバ、古昔儀刀ハ、皆鑄造セシニヤ。

長一尺四寸許廣二寸狹者一寸五分



徑三寸許

長不過五分

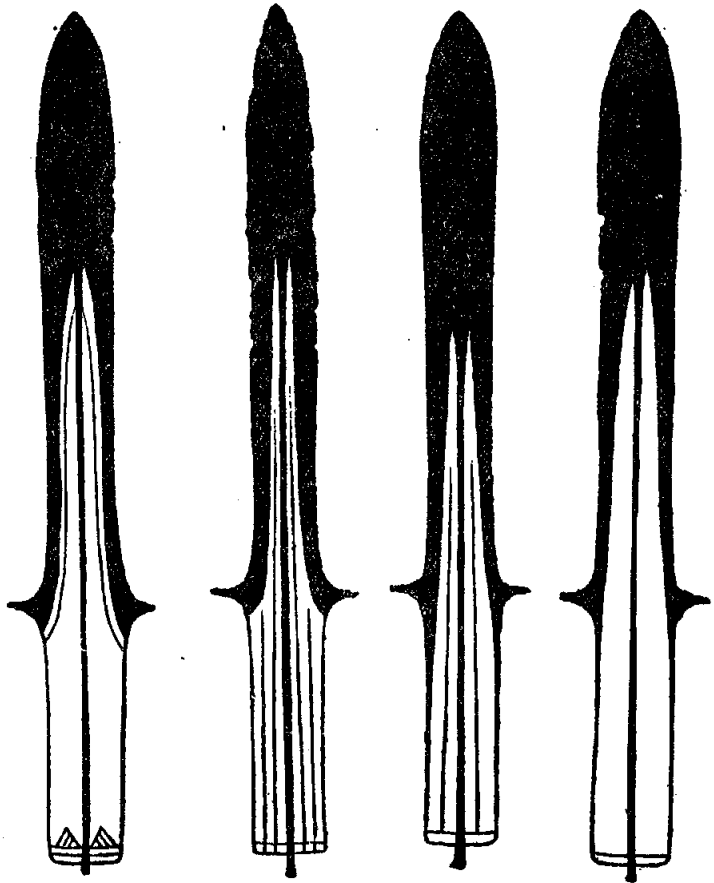

〔七十二〕 印櫃

或記ニ據ニ、古印櫃ハ定リタル寸法アリ。長一尺三寸、潤七寸一分ニシテ、高七寸二分、蓋一寸三分、其中ニ在杉ノ木ヲ以造ル。東寺所傳印櫃寸尺大略同之。釘鉸、皆鐵ヲ用ユ。台記別記ニ見タル印櫃ナドトハ貫テ論ズベカラズ。

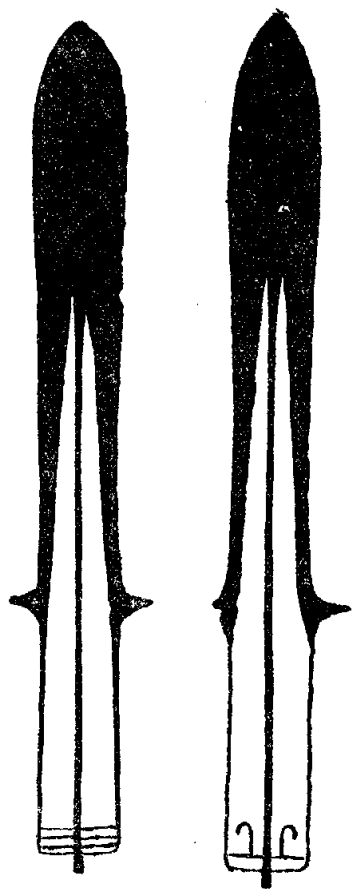

〔七十三〕 絲葦車

絲葦^{イダ}ノ車ハ、絲ヲ以屋ヲ葦ク。故ニ絲葦ト云。近世職達ノ人ノ、庶差絲葦ノ車ノ圖モアリテ、故實ヲ心カ
 クル人、寫シテ秘藏ス。然ルニ是無稽ノ事也。絲葦トイヘバトテ、絲ニテ葦タル者ニアラズ。思フベシ。
 絲ヲ以屋ヲ覆フ理アラムヤ。又或聞書ノ中ニ、車ノヒアジロハ、古昔ハ檜ヲ以クミタル故ニ、ヒアジロト
 云。今竹ニテ制スルハ非ナリ。是紀圖南老人ノ説トテ記セリ。余按ニ、河海鈔曰、網代屏風、普通ノア
 ジロニテ張タル屏風ナリ。昔ハ山莊ナドノ古メカシキ調度ニハ定事也。漆竹ニ片面ヲ張テ、細組ニテ閉
 合タル物ナリ。蓮屏風ト書也。又ヒアジロノ屏風トイフ物アルガ、車ノヒアジロハ、竹ヲ日ニ白クサラシ

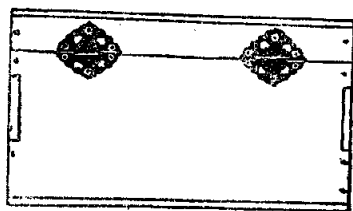
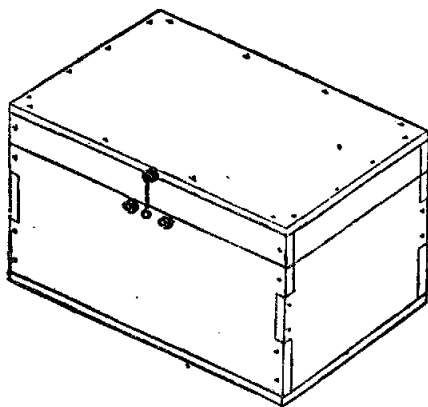

テクミタル物也。其體ナルモノカ。シカレバ、ヒアジロハ檜ニ非ズ、竹ナリ。圖南老人ノ説ト云疑フベシ、

〔七十四〕 鴨毛屏風

俗ニ東大寺ノ鴨毛屏風ノ文字、義ノ書ト云。論ズルニ足ラザル事ナレドモ、是古來ノ俗説トミユ。康治元年五月五日記云、開_レ敕封倉_ニ御_ニ覽_レ寶物_ト。中、聖武天皇玉冠及鞍。中、王右軍鳧毛屏風有_ニ良田之贊_ト。略、康治元年記ニ載ル所如此ナレバ、其俗説舊タリ。又傳ヘテ鴨毛屏風ハ西土所造ト云。固ヨリ非ナリ。屏風ノ畫側ニ、天平勝寶三年十月ノ八字アリ。傳粉ヲチテ其字鮮ニミユ。

天平勝寶三年十月

〔七十五〕 書翰屏風

相國寺心華院ニ六曲屏風ニ坐アリ。外國ノ書翰ヲ粘ス。名テ書翰屏風ト云。○萬曆貳拾玖年捌月朝鮮禮曹參議鄭暉復書一通。有封皮。萬曆參拾貳年柒月朝鮮禮曹參議成以文復書一通。○安南國弘定二年國朝慶長六年辛丑五月五日書二通。弘定四年五月十九日書一通。弘定六年五月初六日啓一通。有禮單及皮。又報書一通。有封皮。弘定柒年伍月拾參日書一通。有禮單及皮。○天安國弘定七年肆月拾伍日曉示一通。有封皮。○呂宋書一通。○東捕塞癸卯年慶長八年癸卯四月書一通。乙巳年慶長十年季春三月書一通。同年四月書三通。○無國名禮單二通。南東捕塞。凡二十八張。戊申ノ火。隻字存セズ。惜ベシ。余嘗摸寫スル者、纔ニ其影子ヲトム。

〔七十六〕 歷世古物

微物トイヘドモ、古ヲ考フベキ者ハ珍重スベシ。毎ニ見聞ノ及バザルヲ遺憾トス。○筑後國人形原石室石人。繼體帝。○河內國古市郡西琳寺所傳玉器。安閑帝。○法隆寺金堂藥師佛光笹銘。○又釋迦佛光笹銘。並推古帝。○船王後首墓誌。孝德帝。○滋賀宮殿屋瓦。天智帝。○藥師寺東塔銘。塔亦創造者。○小野毛人墓誌。牌銅御字。

○並天武 帝御宇。○那須國造碑。○形山浦碑。並持統帝御宇。○平城朝集殿。招提寺金堂。○伊奈大村墓誌。並文武帝御宇。○和同開

珍錢。○伊福部德足墓誌。○多胡郡碑。並元明帝御宇。○臧寶山御陵碑。○近江國東大郡大萱村碑。並元正帝御宇。○東大

寺南大門及石獸。○上野國群馬郡碑。○楊貴氏墓誌。○微妙寺鐘。○鶴滿寺鐘。〔割註〕並聖武帝御宇。○東大寺

敕封倉中多聖武帝御宇物有圖及目錄。〔割註〕○孝謙帝御褥及常陸國調布。○鬼毛屏風。並孝謙帝御宇。○萬年通寶錢。○

多賀城碑。並淡路帝御宇。○神功開寶錢。○越前國劔御子祠鐘。並稱德帝御宇。○高屋枚人墓誌。○法隆寺印。○大和國宇

智川岸上磨崖碑。並光仁帝御宇。○隆平永寶錢。○紀廣純女墓誌。並桓武帝御宇。○播磨國八部郡畑村人家。〔割註〕有

大同中上梁文。〔割註〕○平城帝御宇。〔割註〕○富壽神寶錢。○興福寺南圓堂銅燈臺銘。並嵯峨帝御宇。○河內國石河郡石不動

銘。淳和帝御宇。○承和昌寶錢。○長年大寶錢。並仁明帝御宇。○大神宮印。文德帝御宇。○儲益神寶錢。○貞觀永寶錢。○陸奥

介高道墓誌。○三絕鐘。並清和帝御宇。○寬平大寶錢。宇多帝御宇。○延喜通寶錢。○道澄寺鐘。並醍醐帝御宇。○乾元大寶錢

○土佐國蓮臺寺鐘。並村上帝御宇。此餘、佛堂佛像佛器ノ類、世ニ存スル者多カルベシ。

〔七十七〕 歷世文書

古文書ノ世ニ存スル、或ハ朽敗、或ハ魚食、又ハ水火ニ逢テ日ニ滅ズ。サレバ片楮半葉トイヘドモ珍重スベシ。幹年來、故家及古祀名利ヲサグリ、上靈龜ヨリ下建武ニ至リ、四十二世ノ御宇ノ符牒券文及雜文書數千通ヲ展翫ス。内佛事佛刹ノ事ニアツカラザル田券ノ類、纔ニ百餘通、因テ謂、古文書三等ノ品アリ。印ヲ踏セル文書第一トスベシ。白紙文書此ニ次グ。當時ノ摸本又、此ニ次グ。若舊籤存スル者ハ印章ヲ用ル者ト同等トスベシ。〔割註〕或人、延喜八年大和國八田券ヲ藏ス。當時ノ籤存ス。又天曆ノ券郡印ヲ用ユ。今得ガタキノ品也。今何人ノ藏トナリシヤ。余其詳細ヲシラズ。○又或人所藏正平二年家地券、當時古制全ク亡ビズ。解文朱記ヲ用ヒ、籤亦存ス。又副ル所ノ天授ノ券、古拙觀ルベシ。實ニ得難ノ品ナリ。」

〔七十八〕 延元後五十年間遺器附文書

笙 延元二年丁三月□□□□造。工管所鑄。

籤 具註曆所用籤首書云、具註曆興國肆年。

又 籤首書云、正平二年家地券。天授券文。二通。 正平、券古制不レ亡。解文用ニ郡印、合縫用ニ私印、但印文不レ可

レ讀。可レ惜。

碑 近江國信樂庄寺、谷碑刻云。正平二年□月。

官牒 正平廿三年八月□□日太政官牒。〔割註〕按、所用外印、貞應以來所印外印也。〕

洪鐘 河内國大縣方雁林堂新福寺鐘正平廿四年丁未七月七日鑄。銘文。略之。

書囊 囊裏書云、建德三年二月日石見國。國下二十許字破裂、不レ可レ讀。

石燈籠 銘云、文中三年甲正月。嘗見打本。不レ知ニ燈籠所在。

紫石研 銘云、天授柔兆執徐仲夏自造。下文。

韓櫃 蓋裏書云、弘和四年甲正月。遺忘。

洪鐘 陸奥國糠部郡天台寺鐘、元中九年壬申三月廿六日。銘文。略之。

延元ヨリ元中ニ至リ寫ス所ノ書籍ノ卷尾、當時ノ年號ヲ記ス者間アリ。今贅ゼス。

〔七十九〕 不知年世古器

伊勢内宮政印○外宮豐受宮印○隱岐國若玉酢神社所傳驛鈴○隱岐倉印○欽明帝山陵邊出ル所ノ石人○東

大寺所傳伎樂面。中ニ天平中、者アリト云。 ○五獅子如意。〔割註〕寺傳云、宇多帝僧聖寶ニ所賜。幹按、此威儀ノ執

物ノ如意ナリ。疑ハ仁和已前ノ物ニシテ、聖寶賜テ後、飭ルニ五獅子ヲ以テスル者ナラム。○法隆寺所傳

銅斗及大斗○尺八○羯鼓鉢○伎樂面○風爐○龍頭鎌斗。〔割註〕龍頭鎌斗ノ名、西清古鑑ニミエタリ。寺

傳テ油注ト云。恐ハ是非ズ。

〔八十〕 無名古器

古金銅環ヲ藏ル者アリ。一ハ用明帝ノ御陵ヲ去ル六七寸許ノ田間ニ得ルト云。一ハ山階ノ御陵ヲ去ル五六十寸許ノ土中ヨリ掘出スト云。余亦、一枚ヲ藏ム。何レノ所ヨリ出ルコトヲシラズ。トモニ圓徑七分許、純金精煉其形ニナシ。製作絶佳、若服御ノ器玩カ。然ルニ其何ノ用アルコトヲシラズ。按ニ、國朝、金ヲ出ス聖武帝ノ御宇也。天智帝、用明帝ノ御宇黃金ナシ。然レバ西土造ル者ナラム。後考ヲ俟。或珠數顆ヲ藏ス。或青、出雲珠ニ似タリ。或紅、或淡紅、其瑪瑙ニ似タリ。白ハ水晶、又淡黑色ノ者アリ。其形其大サノロクメノ珠ノ如シ。念珠ニテハ非ルベシ。上世ノ器玩ナラム。

二十餘年前岡崎村土中瓦器一枚ヲ掘出ス。土人得テ余ニ贈ル。博古ノ人ニシメスニ、何ノ器タルヲシラズ。

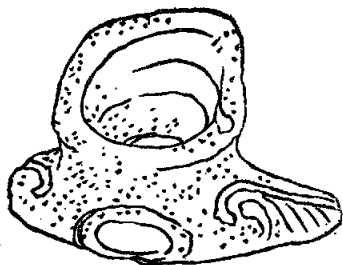

高前一寸七分後二寸
圓徑二寸底縱徑三寸
三分橫九分孔前圓徑
五分後九分

六角烏丸ノ市ニシテ銅器一枚ヲ得、圓徑一寸三分、厚一分、熟銅精煉、烏金ノ如シ。蟠龍ノ紋アリ。正中

一孔ヲ穿ツ。一工人見テ云、千年近キ者ナラムト。又鐵器アリ。圓形方孔、面背菊花紋ヲ鑿記ス。徑八分五厘、厚一分餘、俗誤テ厭勝錢トス。熟鐵紫褐色、製作亦精シ。固ヨリ近古ノ者ニアラズ。世上マ、無名ノ器アリ。終ニ何ノタメニ製スルコトヲシラズ。

上



〔八十一〕 制札寸法

建内記云、嘉吉元年九月十日、播州事、赤松已楯籠木山城之間、無主之地也。仍寺社本所、領譜制札於管領、止甲乙人之濫吹。件札長一尺五寸、廣一尺云々。此事、左大辨三位所告示也。

〔八十二〕 界牌

明和乙酉春、界牌一根石見國唐鐘ノ海岸ニ流レヨル。疑クハ朝鮮ニ出ル者ナラム。長六尺方六寸許、其材、松ニ似タリ。彫ル所、人面長一尺三寸、文字上七字二寸許、下八字二寸ニミタズ。



自官門東距十里

坊名德真
面畝同坊

〔八十二〕 茶匙

茶匙、今チヤシヤクト云。應永二十九年十一月廿日、將軍家御成用意注文云、一御茶具、御茶、御ケンサン、同タイ、御ホンサ、ク、茶巾、一尺茶セシ、カマフロ、水入、五寸ヒサクタテ、火ハシ、スミトリ、下、又云、一北僧坊茶ノ具、カマフロ、水入、天目六、ボン、茶巾、一尺サ、ク、杓、此外ニモ、サ、クト書タル注文アリ。今サ、クト云人ナシ。

〔八十四〕 碁子

天曆御時、一條攝政藏人頭ニテ侍ケルニ、帶ヲカケテ御碁アソバシケル。マケ奉リテ御カズオホクナリ侍ケレバ、帶ヲ返シ玉フトテ、御製、白浪ノウチヤカヘスト待ホドニ濱ノマサゴノ數ゾツモレル。拾遺下、集雜江家次第列見註云、史二人、取菅圓座四枚、敷碁枰南北。上首二人居北圓座。上首把黒、下藤把白。公卿以下移着碁所見之。相分爲念人。古昔碁子、貴人及高手、黒ヲ用ユ。今シカラズ。

〔八十五〕 雜器

俗ニ云、箱桃燈ハ、豊臣公ノ時始テ製ス。上下ヲ藤葛ヲ以編ミタリ。板ヲ用ルハ、慶長已後ノコトト云。天正已前ノ挑燈ハ、籠ニ紙ヲ粘シテ用ユ。雄徳山安居、頭ノ屋ニ用ル者、其遺製ナリ。○重箱ハ、慶長年中重アル食籠ニモトヅキテ、始テ製造ス。○世ニ婦女ノ普ク用ル筭ハ、貞享年間、御厨子所預故備前守始テ工人ニ造ラシム。後ワヅカニ十數年ニシテ、宇内ニ弘マリタリ。

〔八十六〕 檀紙

大高檀紙、小高檀紙ノ紙ハ、板ニ付テ乾カサズ、繩ニカケテ干シシワノヨリタルヲ、朝露ニアテ、少シ打タル故ニ皺文アリ。此事、卷驢嘶餘ニ詳ナリ。今ハ大高ヲ始、引合ニ至リ、皺ヲヨセテ、板ニ付テ乾カスナリ。又古昔ノ檀紙ハ、打タル故熱紙ナリ。簾メ消テ、板ズキノ如シ。今ハスダレメアリテ、熱紙トハ云ガタシ。

〔八十七〕 宿紙

宿紙、モト板ズキナリ。廉ズキハ後ニ出來ル。南紙ニ廉ズキナシ。北紙ハ貞和比ヨリ板ズキ尠シ。〔割註〕南紙、北紙ハ、幹、假ニ名ヅク。古來、此名アルニアラズ。〕

〔八十八〕 各色紙

中陰ウチノネ、古昔ノ製、今ト異ナリ。其文青、或紫、一紙ニ斜ニ、ホソク一筋、或ハ二筋引渡シテ、雲烟ノ如キアリ。今存スル者至テ尠シ。又上下共ニ青ク、其形雲烟ノ風ニ飄散スル如キアリ。今、希ニ存ス。其餘上下青、又上下青ニシテ中紫、又青々相迫、青紫相迫ノ類、存スル者多シ。○墨流スミナガシ、後世ノ種々奇巧ヲナス如キハ、古昔ナシ。淡墨ヲ用ユ。一條ノ翠烟ノ風ニ順テ飄ル如シ。四百年許ノ物ニ有。甚雅趣アリ。○下畫ノ類、鳥蝶ノミヲ畫クニ、古物アリ。愛スベシ。其餘、アシテ等ノ下畫ニ至テハ、種々ノ風致ヲ盡ス者有レドモ、一種ノ俗氣アリ。○燒畫、此間古製ノモノ、此間ノ紙ヲ用ユ。其燒、濃淡有テ着色ノ狀アリ。今、存スル者至テ尠シ。又、唐紙ヲ用ル者アリ。至古ノモノヲミズ。異邦ノ製ト同ジ。〔割註〕燒畫、大炭畫ト稱スベシ。曠園雜記ニ見タリ。

〔八十九〕 染紙

古昔ノ染紙、此間ノ紙アリ。西土ノ紙アリ。數百年ヲ歷テ、其色アセズ。又面背異色ノ者モ有リ。此等ノ紙、魚食ノ爲メニ損ズル者ヲミズ。染汁ノ故カ。紙性カ。今知ベカラズ。

〔九十〕 錦花鳥

一名利ニ錦花鳥ヲ畫キタル古器アリ。其體絕妙、錦花鳥ノ眞面目也。今二百年許來、諸家寫ス所ノ錦花鳥古法ニカナハズ。是故實ニカ、ハラズ。又師傳ヲ得ズシテ猥リニ寫ス故ナリ。錦花鳥ニハ聊口傳アルコト也。

〔九十一〕 蝶鳥

蝶鳥、或蝶填、或描金、或畫、或花樣、用ヒザル者ナシ。然ルニ今ノ鳥蝶ノ形、古風ヲ失フ。

古螺填



古綾紋



古色紙形下畫



〔九十二〕 画畫

香祖筆記曰、鈕玉樵秀云、有王秋山者、工爲画畫。凡人物樓臺山水花木皆于紙上用指甲及細針、琢出。設色濃淡、布境淺深、一法古名畫。按、琢當作画音樂。字書以手琢物也。近圖中有織畫。乃破紙爲條。織成之。山水人物、花鳥布置、設色種々臻妙。與刺繡無異。亦奇技也。近年画畫間アリ。

俗ニ指畫ト云、龜玉、コレガ祖ヲナス。

〔九十二〕 スナガシ

古昔スナガシト云ハ、紙ニスナゴヲ置タルナリ。散物ハコレヨリヲコル也。散物ハ、クロメニ金ヲスナゴノ如クニ焼ツケタル也。梨地ト云ハ、漆器ノ散物ナリ。俗ニ云微塵青具モ此類也トゾ。先輩ノ説ノマヽ、ヲ記ス。

〔九十四〕 玉石

拾芥鈔首書ニ、太極殿金銅鑄玉石礎ト、往年太極殿ノ廢址ヨリ礎石ノ破壞スル者出タリ。肥後ノ白石ニ似タリ。諸樂西京藥師寺緣起ニ、藥師堂ノ壇瑪瑙石云々。亦肥後ノ白石ニ似タリ。東大寺要錄奈保山太上天皇陵碑文、養老五年十二月元明天皇馬瑙石鑄之。碑高三尺許、厚一尺許、此碑、今傳テ奈良坂ノ春日祠中ニ在。練石ニシテ石ニ非ズ。新成ノ時白瑪瑙石ノ如ク光澤アリシニヤ。

〔九十五〕 字

金石錄曰、唐薛收碑、文字殘缺、其可レ讀。處々以ニ唐史ニ校レ之、無ニ甚異同。唯收之卒諡曰レ懿。而史不レ書爾。又收之子元超、據ニ唐史及此碑、皆云ニ名振字元超。蓋唐初人多以レ字爲レ名爾。國朝嘗三、文琳、紀寬ノ類、名トイハズシテ字ト云。唐初ノ人ノ字ヲ以テ名トスルニ倣テ、名ヲ字ト云ナラム。

〔九十六〕 和歌彌多弗利

北史倭傳ニ、名ニ太子ニ爲ニ利歌彌多弗利ト、嘗古本ノ北史ヲミルニ、利ヲ和ニ作ル是ナリ。古昔、王孫ヲワカムドウリト云。ワカムドウリハ即和歌彌多弗利ナリ。和ト利ト字形ノ似タルヲ以、西土ノ印刻誤ノミ。又後世ニワカムドウリニ、王家無等倫ノ字ヲ用ユルハ、附會ト云ベシ。上古ノ辭強テ文字ヲ用ユベカラズ。

〔九十七〕 踏印

踏印、古書ノ訓點ヲシテサス。印フシクサキ刺世、印フシクサキ刺川ノ類、諸書ニ散見ス。和歌ニモ、庭ダチニラシテサステフナドヨメリ。今、印ヲスト云ハ俗語ナリ。

〔九十八〕 嗚呼

老學菴筆記曰、蜀人見ヒ人物之可ル誇者、則曰ニ嗚呼。可ル鄙者則曰ニ噫嘻。嗚呼ノ者、此間ノ書ニ古來ヨリ散見ス。俗言ニ、イキスギ者ト云ハ、噫嘻過ナランカ。

〔九十九〕 稱唯

稱唯、キシヤウストヨム。キヲシヤウストハヨマズ。定考。考ヲ定ストハイハズ。カウヂヤウトイフ。踏印、ラシテサスヲシテ、ヲサストハイハズ。人或ハ其讀法ヲヤシムコト也。然ルニ此古昔ノ讀法ニシテ、經傳ヲヨムニ此類多シ。論語ノ子謂フ韶盡ク美矣。盡ク善也。謂フ武盡ク美矣。未ク盡ク善。又爲レ禮不レ敬。又好レ仁者惡レ不仁者皆是也。美ヲ、善ヲ、禮ヲ、仁ヲ、不仁ヲト、ソヘテ讀シムルハ、百四五十年來ノコト也。或云、古來漢音、吳音、韓音、對馬音等ヲ以、讀法ヲ分ツコト甚ワヅラハシ、一ニ歸シテ可ナラムト、余云、此間漢音、吳音、韓音ヲ用ル、西土ノ四聲ノ如シ。タトヘバ奴ノ字ノ如キ、奴ヌ、奴僕ヌボクヲ、トボク、トレイトイヒ、奴材ヌサイヲヌサイト云テハ通ジガタシ。越コツ、鐘シク、涉シキハ韓音也。一越クヲ一エツ、黃鐘ワウシヤウヲ黃シヤウ、盤涉ハシヤウヲ盤シヤウトハ、今更改メガタカルベシ。西土ニテモ、念ヲジウハ市井ノ音ニシテ、正音ニアラザレドモ、廿ノ字ニ假リ用ル類改ガタシ。

〔百〕 織簾

寶曆間一女子アリ。其母、一故家ノ女ニシテ、物語ノ葉子若干卷ヲ藏メ、常ニ此ヲ讀シム。女子強記、輒ク讀テ其辭ヲ記憶シ、常言往々古詞ヲ用ユ。簾ヲ編ヲ、ミスヲ織ルト云シガ、何ノ書ニ出タルニヤ。所出ヲ問ントスルニ早世ス。按ニ、國史補ニ、門簾以ニ粗竹ニ織成、不レ加ニ緣飾ニトアレバ、古昔、此間ニテモ織ト云シナラム。

〔百一〕 驅儺詞

臥雲日伴錄曰、文安四年十二月廿二日、明日立春、故及昏景、每室散熬豆、因唱鬼外福内四字、蓋此方驅儺之様也。世俗節分散熬豆、鬼外福内ト呼ブ。其事、舊タリ。

〔百二〕 炎上

此間、火災ヲ云テ炎上ト云。孔叢子論勢篇云、先人有言、燕雀處屋、子母相哺。煦々然其相樂也。自以爲安矣。竈突炎上、棟宇將焚。燕雀顔不レ變、不知禍之及己也。先輩此ヲ以、炎上ノ字ノ所出トス。幹按、洪範ニ、火曰炎上。所出ノ元トスベシ。或云、炎上ハ延燒ノ假借ナリ。

〔百三〕 スバ

古昔ノ假名文ニ、スバナキモノヲステサセタマハヌメグミノホド、アリ。按ニ、スバナキハ無衆望ナラム。江家次第途中儀ニ、無衆望下部トアリ。今俗ニ、スベノナキ者ト云ハ、スバノ訛ナラム。又鄙野ノ辭ニスツ。バト云モ、同ク此訛轉トミユ。

〔百四〕 俗語

俗語皆、モトヅク所アリ。物ノトリシマリナキヲ、シドケナシト云。シドケナシハ、四度解無ナリ。物ノフツ、カナルヲ、プタゴト云。プタゴハ無單袴ナリ。隱座ノハツモノ、アゲクノハテ、皆由來スル所アル者也。

〔百五〕 吉凶 方頭

西土ニテ多少ト云ハ、多也。此間ノ俗吉凶ト云ハ、吉也。方頭ハ俗謂不_レ通_レ時宜者爲_レ方頭。見較。此間ノ俗誤テ方頭無ト云。

〔百六〕 葉月

承運第六内辰葉月仲□陸朱碩姓隣寫。古書落款也。承運ノ年號、華夷ニ聞ザル所、葉月及陸朱云々。解

スベカラズ。

〔百七〕 韓語

藥師德保上而
鐵師利古文作也

山大口費上而次

木閉二人作也

右法隆寺金堂四天光焰所鑄、寺傳云、百濟國所造。

天寶四載乙酉思仁大角于爲賜夫只山村无盡寺鐘成教受內成記時傾助在衆臥僧村宅方一切壇越并成在願旨者一切衆生者苦離樂得教受成在節雀乃秋長幢主

右鐘傳在對馬八幡宮。按、大角于新羅位階ノ名ナレバ、其國、所鑄ノ鐘ナルコト知ベシ。天寶ノ字アルヲ以、俗、楊貴妃ノ化粧鐘ト稱ス。固ヨリ意義ナシ。

太和七年三月日普州蓮池寺

鐘成內節傳舍入金七百十三廷

古金四百九十八廷加入金百十廷

成典和上 惠門法師 輝念慧法師

上坐 則忠法師 都乃法昧法師

鄉村主 三長及手 朱崔狀系

作報舍 宝清軍師 龍碎軍師

史六 三忠舍知 行道舍知

成博士 安海哀大舍 哀忍大舍

節州坑 皇龍寺 覺明和上

右越前國敦賀常宮鎮銘。幹按、太和新羅年號、唐貞觀廿一年丁未太和元年也。東國通鑑云、新羅景德王十六年唐肅宗至德二年丁酉十二月置九州。改郡縣名以沙伐州、爲尙州領一、郡十、縣三十。歙良州領、州一、小京一、郡十二、縣三十四。善州爲康州領、州一、郡十一、縣二十七。

大邑利活辯慶着師盡可來觀
都我往還三倉利如寬忠良哉
願望元九貞□□戊子集月銘文

右銅牌銘。〔割註〕陰識長一尺二寸、濶二寸強、厚一分弱。摸本傳テ一友人ノ家ニ在。疑ハ韓物ナラム。集月、上野國古碑ニモアリ。古昔此間ニテモ用シコト、ミュ。今皆讀ベカラズ。解スベカラズ。

〔百八〕 新羅寫佛經

一書賈、古寫佛經ヲ古董舖ニ得テ一僧ニ贈ル。卷尾仁平六年云々ノ字アリ。僧曰、仁平ハ三年ニ盡ク。四年ハ久壽元年ナレドモ、四年ハ猶アルベシ。何ゾ六年アラムト、按ニ、仁平ハ新羅ノ年號、六年ハ唐貞觀十三年也。韓人千有餘年ノ書、希世ノ品也。

〔百九〕 新羅年號

東國通鑑云、梁大同二年新羅始稱年號。自國初行中國年號。至是因中國分裂。自號建元。大寶二年正月改元開國。○陳大建四年正月改元鴻濟。至德二年改元建福。○唐貞觀八年正月改元仁平。○廿一年二月改元太和。永徽元年復用中國年號。

〔百十〕 爲客置簿

住節ヲ始メ、凡テ來客アル日、門内便宜ノ處ニ、簿及筆硯ヲ置、客來テ姓名ヲ簿ニシルシテ去ル。此事、何ノ時ニ始ルニヤ。古昔聞ザルコト也。明世說新語謝云、京師節日、主人皆出賀。惟置白紙簿并筆硯于几。賀客至書其名ト、異域同事力。若此風ノ移リシカ。

〔百十一〕 假賃裘具

京師坊間、裘具ヲ貸ス。衣服器用、立ニ辨備スベシ。兩京新記ニ、次南曰豐昌坊。南街西通焉平門。此坊、多假賃方相送裘之具。ト、古今異域同情ナラズヤ。

〔百十二〕 淺間山

天明三年癸卯七月、信濃國淺間山ノ火坑大ニ燒ク。烏雲天ニ覆ヒ、炎氣空ニ接ス。震響千里、京師ノ人家窓戶、此ガ爲ニ動搖ス。巨巖大石砂土ノ燒ル者、トモニ數里ノ外ニ飄散シ。田島皆焦土ニ埋ル。火坑土泥ヲ湧出シ、吾妻河及利根川壅塞シテ水流絶ニ、河邊ニ連ル村落、土泥ニ埋ミ、死傷溺死之人類牛馬其數ヲシラズ。按ニ、中右記云、天治元年九月五日、左中辨長忠於陣頭談云、近日上野國進解狀云、國中有一高山、稱ス麻間峯。而從治曆間、峯中細煙出來。其後微々也、從今年七月廿一日、猛火燒山巔、其烟屬天、沙磧滿國、煨燼積庭。國內田畠依之已以滅亡。一國之嘆未レ有レ此事。依レ希有之怪所。記置也。天治元年甲辰、今年癸卯ニ至リ六百年。

〔百十三〕 靺鞨

五代史卷七十四四夷附錄第三曰、渤海本號靺鞨、高麗之別種也。〔割註〕此語ニ據レバ、疑ハ渤海ハ靺鞨ノ轉語。又

曰、黒水鞆本號ニ勿吉。當後魏時見中國。其國東至海、南界高麗、西接突厥、北鄰室韋。蓋肅慎氏之地也。其衆分爲數十部。而黒水鞆最處其北。尤勁悍無文字之記。其兵角弓楛矢。多賀城碑所レ謂鞆國ノ考證ニソナフベシ。

〔百十四〕 憲清宅

清瀨眼鈔云、安元元年十一月廿日燒亡。左兵衛佐憲清行家、油小路二條ノ南ノ西側北ニ在、家五六軒有テ其南ナリ。

〔百十五〕 大和眞吉

古寫涅槃經卷尾ニ、康和三年辛巳十月書寫。大和眞吉、其人ヲシラズ。タゞ古色ミルベキノミ。一日、東寺所傳ノ古文書ヲ展翫スルニ、

四丈絹壹切

進上本寺政所如件

康和五年七月十日内人、大和眞吉

懸紙ニ伊勢今年參納。〔割註〕此ハ當時東寺ニテ記シタル者ナリ。始テ大和眞吉ハ伊勢ノ内人ナルコトヲシル。又此間ノ俗、長短廣狭ノ別ナク、絹布ノ小片ヲ切ト云。此書ニ、壹切トイヘバ、其詞フリタリ。

〔百十六〕 岩佐又兵衛

又兵衛父ヲ荒木攝津守ト云、信長公ニ仕テ軍功アリ。公賞シテ攝津國ヲ予フ。後公ノ命ニ背テ自殺ス。又兵衛時ニ二歳、乳母懷テ本願寺ノ子院ニ隠レ、母家ノ氏ヲ假テ岩佐ト稱ス。成人ノ後織田信雄ニ仕フ。畫圖ヲ好テ一家ヲナス。能當時ノ風俗ヲ寫スヲ以、世人呼テ浮世又兵衛ト云。世ニ又平ト呼ハ誤也。畫所預家ニ又兵衛略傳アリ。

〔百十七〕 伊孚九

伊海父嘗、海外ニ貿易ス。一夜、東海洋中ニシテ男子生ト夢ム。家ニ還レバ妻男子ヲ安産ス。即感夢ノ夜也。故ニ海ト名ヅケ。字九ト字ス。享保十一年廿八番ノ船ニ乗ジテ、始テ長崎ニ來リ、延享中ニ至リ廿餘年ノ間往來ス。其寫ス書畫世上ニ賞セラル。最風韻アリ。〔割註〕印行吟嚶錄、海書スル所也。歐法愛スベシ。

〔百十八〕 絕伎

大年雙鈎芙蓉篆刻、古來見聞セザル所也。

〔百十九〕 相感

一友人古瓦一枚ヲ贈ラル。一日其瓦ヲ地板上ニ置ク、隣家屋上ニ一塊石アリ。石上ニ墜テ聲アリ。古瓦其聲ニ應ジテ、破テ三片トナル。康郊蕤賓調ヲ彈ジテ、一片方鐵躍出スル、何ゾ怪マム。